



**כסא גבוה לתינוק**

***GRAND* C005**

**הוראות טיפול ואחזקה**

**אין להשתמש במוצר לפני קריאתן והבנתן  
של הוראות אלו.  
יש לשמור את ההוראות לשימוש בעתיד.**

לשימוש עד משקל של 15 ק"ג

מגיל 6 ועד 36 חודשים



היצרן: CIXI YIQIN CHILDREN PRODUCTS CO., LTD

היבואן: אי גי אס טי ישראל בע"מ ח.פ. 514139591

# חשוב: יש לקרוא בקפידה ולשמור לשימוש עתידי.

## הוראות בטיחות:

תודה שבחרתם במוצר שלנו. אנא הקדישו מזמנכם כדי לקרוא בעיון את הוראות הבטיחות שלהלן. הקפדה על ההוראות תאפשר לכם ליהנות משימוש בטוח במוצר במשך שנים ארוכות. ביטחוננו של ילדכם הינו באחריותכם הבלעדית.

## אזהרות!

- הרכבת המוצר תיעשה על ידי מבוגר בלבד.
- אין להשאיר את הילד ללא השגחה.
- יש להשתמש תמיד במערכת הריסון (חגורת הבטיחות) גם לזמן קצר.
- סכנת נפילה: יש למנוע מהילד לטפס על המוצר.
- יש להיות מודעים לסיכון של התנדנדות כשהילד יכול לדחוף את רגליו כנגד שולחן או כנגד כל מבנה אחר.
- מוצר זה אינו צעצוע.
- יש להרחיק אריזות פלסטיק מהישג ידם של ילדים כדי למנוע חנק.
- אין להשתמש במוצר אם יש חלקים שבורים, קרועים או חסרים.
- אין להשתמש במוצר אלא אם כל הרכיבים הותקנו וכווננו כראוי.
- יש להשתמש אך ורק בחלקי חילוף מאושרים על ידי היצרן.
- יש להיות מודעים לסיכון של אש גלויה ושל מקורות חום חזקים אחרים בקרבת המוצר. חום כגון רדיאטורים, כיריים או תנורים, או במקומות שחושפים את הילד לסכנות שכאלה.

- כיסא גבוה זה מיועד לילדים שמשוגלים לשבת בכוחות עצמם, בערך מגיל 6 חודשים ועד משקל של 15 ק"ג.
- אין לעשות שימוש במוצר זה עם ילדים מעל גיל 36 חודשים.
- כדי למנוע פציעה גופנית, יש להרחיק את הילד מהכיסא בעת קיפול ופתיחה שלו.
- הכיסא אמור להיפתח ולהתקפל בקלות. אם לא, אין להפעיל לחץ על המנגנונים – עצרו וקראו את הוראות השימוש.
- יש להשתמש על קרקע מישורית ויציבה בלבד.
- יש לוודא שהכיסא פתוח לחלוטין לפני הושבת הילד.
- יש להרחיק את מכל גורם סיכון אחר, כמו למשל מקורות מתח חשמלי.
- אין לפרק את רכיבי הכיסא לאחר הרכבתו.
- יש לבצע בדיקות תקופתיות של כל החיבורים וההברגות, ולהדק במידת הצורך.
- מוצר זה עומד בתקן ישראלי ת"ר 14988, ובתקן אירופאי EN 14988:2017.

# תיאור החלקים

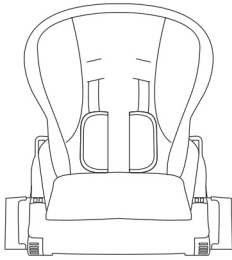

①

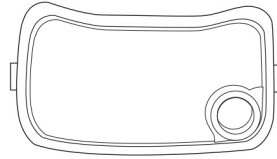

②

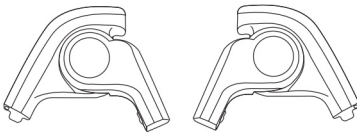

③

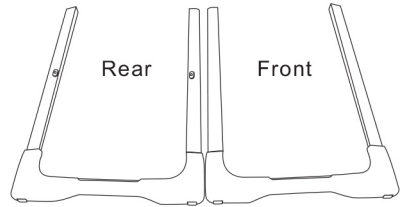

④

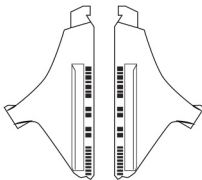

⑤

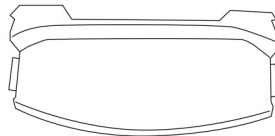

⑥



⑦

1. מושב

2. מגש

3. ציר רגל (שמאל/ימין)

4. רגליים (קדמית/אחורית)

5. משענת יד (שמאל/ימין)

6. משענת רגליים

7. מדריך למשתמש

# הרכבה

## הרכבת הרגליים למושב (1)

בהתאם לאיורים, ותוך תשומת לב לכיוון (שמאל / ימין) הרכיבו את צד שמאל של הרגל האחורית למושב כיסא האוכל, תוך כדי לחיצה על המוט כדי שייכנס דרך החורים של מתאם הגובה. חזרו על התהליך בצד ימין. שמרו על שני צידי כיסא האוכל באותו הגובה.

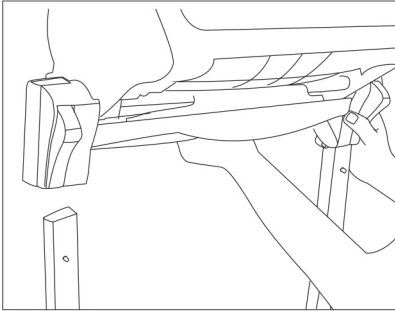

1

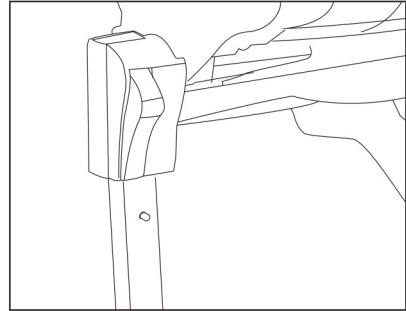

2

## התקנת צירי הרגליים (2)

בהתאם לאיורים, הכניסו את ציר הרגל השמאלית לתוך הרגל עד שהוא נראה כמוצג באיור 3. חזרו על התהליך בצד ימין.

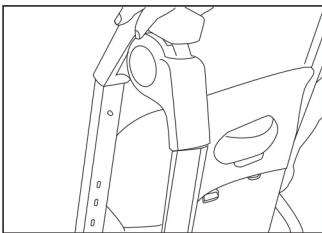

1

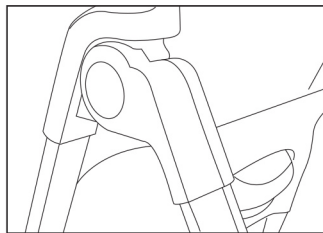

2

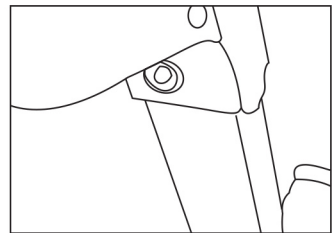

3

## התקנת משענת הרגליים (3)

שימו לב: משענת הרגליים מקופלת מתחת למושב כדי לחסוך מקום. פעלו בהתאם לאיורים כדי לפתוח את משענת הרגל, לחצו על הלחצן בשני צידי משענת הרגל, ולאחר מכן הכניסו את משענת הרגל (איור 2) למקומה (איור 3) עד שתשמעו קליק. כך תדעו שהרכבתם נכון. ניתן לכוון את משענת הרגליים ב-3 מצבים (איור 3).

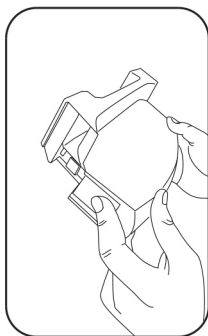

1

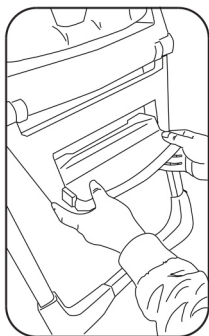

2

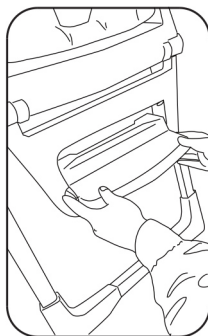

3

### הרכבת משענת היד (4)

שימו לב: משענות היד הימנית והשמאלית מסומנות ב-L ו-R כדי למנוע הרכבה הפוכה שלהם.

בהתאם למוצג באיורים 1 ו-2, לחצו את משענת היד הימנית כדי להרכיב אותה למושב, חזרו על התהליך עם משענת היד השמאלית (איור 3).

לאחר השלמת ההרכבה, לחצו על משענת היד כדי לוודא שהיא נעולה היטב על המושב (איור 4).

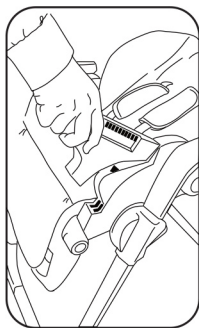

1

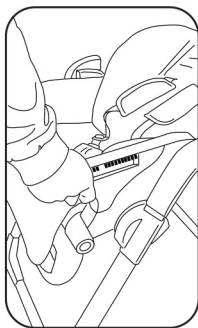

2

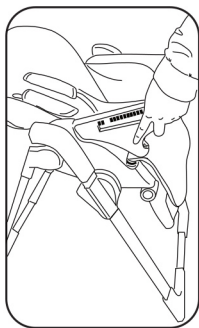

3

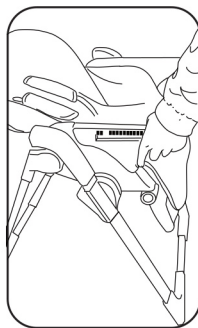

4

### הרכבת המגש (5)

החזיקו את הידית מתחת למגש (איור 1) והניחו את המגש על הכיסא. בדקו שמשענות היד מוכנסות והמסילות ממוקמות בתחתית המגש.

שחררו את הידית ולחצו את המגש כלפי מטה לתוך הכיסא עד שהוא ננעל במקומו. יישמע קליק כדי להורות על כך שהוא ננעל היטב במקומו.

שימו לב: תמיד בדקו לפני השימוש שהמגש מחובר ונעול היטב במשענת היד.  
 שימו לב: לעולם אל תשאירו את המגש במקום שבו סמל הסכנה נראה לעין על משענת היד: זה אינו מצב בטוח!  
 חשוב: בדקו לפני השימוש שהמגש נעול היטב במצב הנבחר במשיכתו החוצה מבלי ללחוץ על הידית, המגש יישאר במקומו.

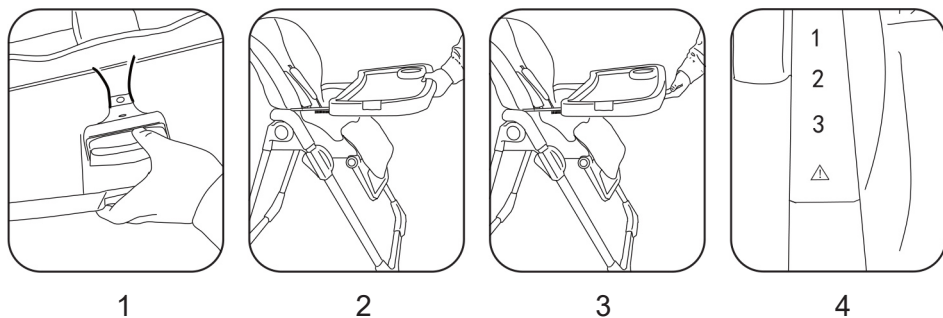

## הרכבת המגש הפנימי (6)

המגש הפנימי מורכב למגש העיקרי בעזרת לחץ. כדי לחבר את המגש הפנימי, הניחו אותו על גבי המגש העיקרי ולחצו כלפי מטה; התופסנים המחזיקים אותו במקומו ינעלו את המגש הפנימי למגש העיקרי.

כדי להוציא את המגש הפנימי, לחצו על 3 התופסנים כדי לשחרר אותו מהמגש העיקרי.  
**שימו לב:** תמיד ודאו לפני כל שימוש שהמגש הפנימי מורכב היטב למגש העיקרי.

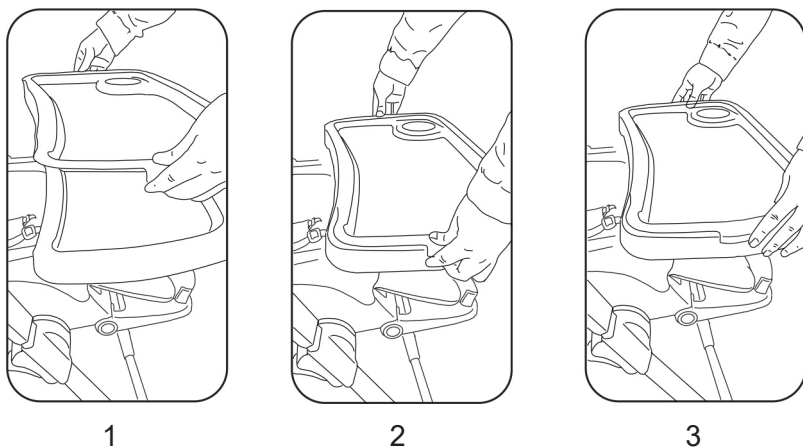

# פונקציות

## חגורת בטיחות (7)

**שימו לב:** השימוש בחגורת בטיחות עם אבזם בין הרגליים נדרשת לבטיחות ילדכם.

**שימו לב:** המגש בעצמו כשהוא מחובר למושב אינו מבטיח שילדכם חגור. תמיד השתמשו בחגורת הבטיחות!

כיסא האוכל כולל חגורת בטיחות בעלת 5 נקודות עגינה.

שחרור האבזם: לחצו על הלחצן (א) ומשכו את החלק הפנימי החוצה (ב).

חגירת האבזם: הכניסו את החלק הפנימי של האבזם (ב) לתוך האבזם (א); תשמעו קליק כאשר החלקים יתחברו בצורה נכונה זה לזה.

כוונו את חגורת הבטיחות בהתאם לגודל הילד, בעזרת המכוונים (ג).

כוונו את מיקום הרצועות, או חגורות החזה, בהתאם לגובה הילד. הרצועות יכוונו בחריצים הקרובים ביותר לכתפי הילד.

כדי לכוון את הרצועות או כדי להסיר את חגורת הבטיחות, סובבו את טבעת הנעילה הפלסטית של חגורת הבטיחות ושל חגורת המותן בצד האחורי של משענת הכסא (ד) והסירו את חגורת הבטיחות במשיכה שלה מהחלק הפנימי של הכיסא, דרך החריצים במעטפת המושב והריפוד. כדי להרכיב מחדש את הרצועות, הכניסו את טבעת הפלסטיק המחוברת לקצה הרצועה, דרך החריצים בבד ודרך החריצים המתאימים במעטפת המושב. סובבו את הטבעת למצב מאונך, בחלק החיצוני של משענת הגב (ה).

ודאו שהחגורה מורכבת ונעולה היטב. כאשר תמשכו את הרצועה מהצד הפנימי של המושב, החגורה לא תתנתק. תמיד ודאו שהרצועות ממוקמות בחריצי משענת הגב ובאותו הגובה.

חשוב: ניתן להשתמש בחגורה רק כאשר כל חלקיה מחוברים.

חשוב: כוונו את החגורה בצורה נכונה בכל פעם שתשתמשו בכסא האוכל.

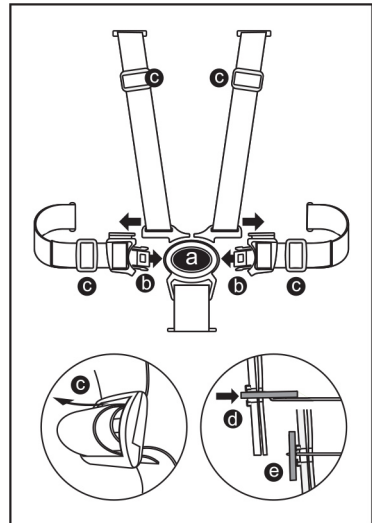
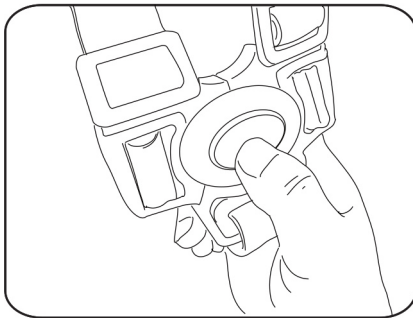



## כוונון משענת הגב (8)

משענת הגב של כסא האוכל יכולה להיות מוטה ב- 3 מצבים.

כדי לכוון את משענת הגב, לחצו על הלחצן הממוקם בחלק העליון של משענת הגב (איור 1, איור 2), הרימו או הטו את משענת הגב למיקום הרצוי ושחררו את הידית. משענת הגב תינעל באחד משלושה מקומות בחלק האחורי של משענת היד, ואתם תשמעו קליק כאשר היא ננעלת במקומה (איור 5).

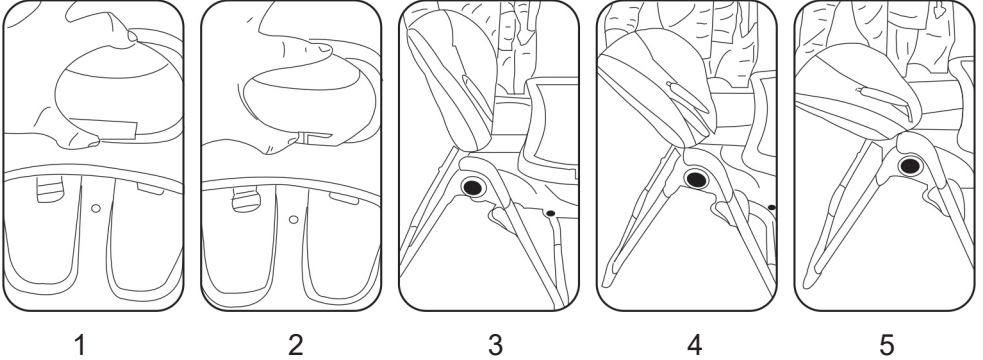

## כוונון הגובה של כסא האוכל (9)

תוכלו לכוון את גובהו של כסא האוכל ב- 6 גבהים שונים.

**כדי להגביה את הכסא:** החזיקו את משענת הגב בחלקה העליון ומשכו אותה כלפי מעלה עד שתגיעו לגובה הרצוי.

**כדי להנמיך את הכסא:** לחצו ביחד על הלחצנים בשני צירי כוונון הגובה והורידו את הכסא לגובה הרצוי. שחררו את הלחיצה.

ודאו שהכסא נעול היטב במקום החדש ושהמספר המורה על גובה הכוונון זהה בשני הצדדים.

**שימו לב:** ודאו שאתם מכוונים את גובה הכסא כאשר הילד אינו יושב בכסא.

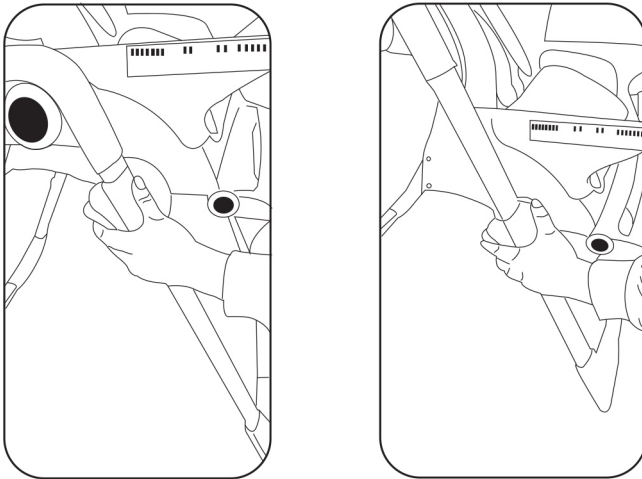

## כוונן משענת הרגליים (10)

לכסא האוכל יש משענת רגליים שניתן למקם אותה ב- 3 גבהים שונים.  
משענת הרגליים מקופלת ומאוחסנת מתחת למושב.  
מבחוץ, סובבו את משענת הרגליים כלפי מעלה כדי לשחרר אותה למצב החדש.  
לפני השימוש, בדקו שהיא נעולה במקומה.

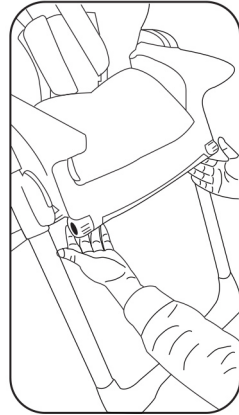
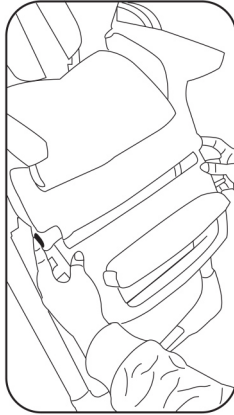
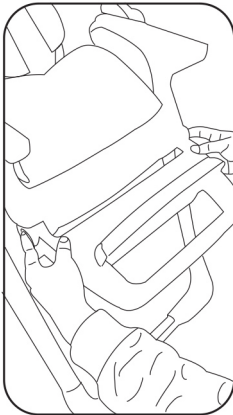

## כוונן המגש (11)

החזיקו את הידית בתחתית המגש כדי לשחרר את המגש ממקומו ולחצו את המגש כלפי פנים.  
כסא האוכל עד שהוא ננעל במקומו. יישמע קליק כדי להורות על כך שהוא ננעל בצורה נכונה.  
קיימים 3 מצבים לשימוש נוח במגש.

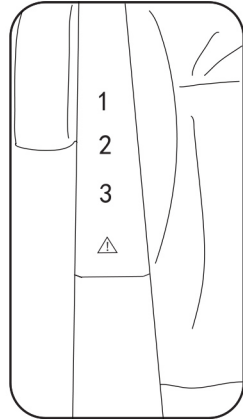
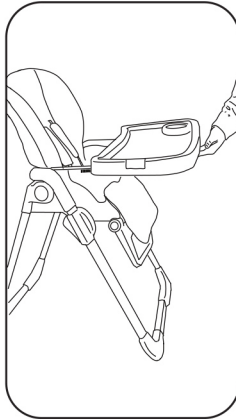
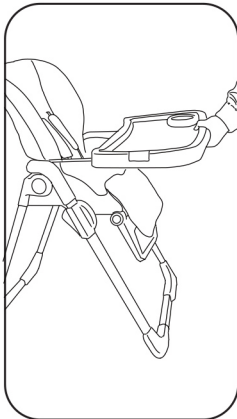

## אחסון המגש (12)

כאשר הוא אינו בשימוש, תוכלו לחבר את המגש לחלק האחורי של המסגרת בעזרת שני ווים (איור 2).

הוציאו את המגש והמושב ומקמו אותו כמוצג באיור. ישרו והכניסו את החיבורים שעל מסגרת הרגל למסילות שבתחתית המגש.

לחצו כלפי מטה כדי לחבר את המגש למסגרת.

כדי להסיר את המגש מהמסגרת, הרימו אותו כלפי מעלה

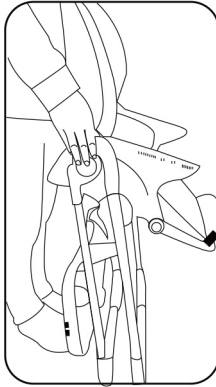

1

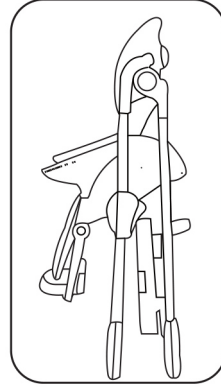

2

## קיפול הכסא (13)

### כדי לסגור

**שימו לב:** ודאו שהילד, וכל הילדים האחרים, נמצאים במרחק בטוח כאשר אתם מקפלים את הכסא. ודאו שהחלקים הנעים של הכסא אינם באים במגע עם גופו של הילדים בשלבים אלה.

**שימו לב:** אם הכסא אינו בשימוש, הסירו את המגש לפני הסגירה שלו באמצעות חיבורו לחלק האחורי של המסגרת בעזרת שני הווים, קראו בשלב 11.

כוונו את משענת הרגל למצב מאונך, הכניסו את משענת הרגל מתחת למושב.

כדי להקטין את ממדי הכסא, אנו ממליצים שתכוונו את הכסא למיקום הנמוך ביותר; ראו שלב 8.

לחצו על הלחצנים הממוקמים במרכז הצירים שעל מסגרת הרגל, ובאותו הזמן, בעזרת רגלכם, סגרו את רגלי הכסא (איור 1), עד שתשמעו קליק כדי להורות לכם שהן נעולות במצב סגור.

## הסרת הריפוד לכביסה (14)

“חגורת המותן” בצד האחורי של גב המושב (a), והסירו את החגורה באמצעות משיכתה מהחלק הפנימי של המושב דרך החריצים במעטפת המושב ובריפוד.

סובבו את טבעת הפלסטיק לנעילה של מפריד הרגל בתחתית המושב והסירו אותה מהצד הפנימי של המושב, דרך החריצים במעטפת המושב ובריפוד.

שחררו את הלחצן שמחזיק את הבד בצידו משענת היד (נ).  
הסירו את הריפוד מהמושב.

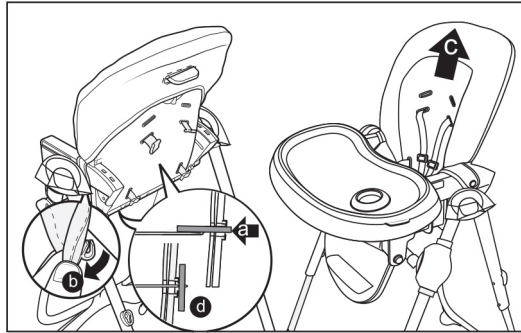

## הרכבת הריפוד (15)

הניחו את הריפוד על המושב.

הכניסו את טבעת הפלסטיק, המורכבת על קצה ההרצועה, דרך החריצים בבד ודרך החריצים המתאימים במעטפת המושב.

סובבו את הטבעת למצב אנכי, בצד החיצוני של משענת הגב. בדקו שהיא נעולה היטב במקומה.

הכניסו את טבעת הפלסטיק, המורכבת על הקצה של חגורת המותן, דרך החריצים בבד ודרך החריצים המתאימים במעטפת המושב.

סובבו את הטבעת למצב אנכי, בצד החיצוני של משענת הגב. בדקו שהיא נעולה היטב במקומה.

הכניסו את טבעת הפלסטיק המחוברת לקצה של האבזם שבין הרגליים, דרך החריצים בבד ודרך החריץ המתאים במעטפת המושב.

סובבו את הטבעת למצב מאוזן, בצד החיצוני של משענת הגב. בדקו שהיא נעולה במקומה.

## טיפול ותחזוקה

1. לפני השימוש, בדקו את בטיחות הכיסא. לדוגמה, האם ישנם ברגים או חלקים קטנים אחרים בכיסא במצב רופף, האם הכיסא אינו קשיח, האם הכוונון מתאים. במידה וגיליתם מצב לא תקין, אנא דאגו לתחזוקת הכיסא מיד.
2. ניקוי הכרית: על הכרית להיות נקיה תמיד כדי למנוע זיהום שיפגע בבריאות הילד.
3. ניקוי מסגרת הכיסא: לאחר הארוחה יש לנקות את הכיסא מיד בעזרת מטלית רכה כדי למנוע פגיעה בבריאות הילד. אין להשתמש בחומרים נדיפים.
4. ניקוי כיסוי הבד: הסירו את כיסוי הבד, נקו באמצעות חומר ניקוי עדין, והניחו לו להתייבש.

## אחריות

חברת אי.גי.אס.טי ישראל מודה לכם שבחרתם ליהנות מעוד מוצר מובחר ועושה כל שביכולתה כדי שתקבלו את המוצרים הבטיחותיים והאיכותיים ביותר לתינוק ולכם. כסא אוכל זה עבר תכנון ופיקוח קפדני וצמוד, כדי להבטיח את הבטיחות והנוחות המקסימלית לכם ולילדכם. יחד עם המונים רבים ברחבי העולם, גם לכם מובטח עכשיו הסטנדרט הגבוה ביותר שיאפשר לכם ליהנות עם ילדכם בכל מקום. כדי שתוכלו ליהנות לאורך זמן מפעולתו התקינה של המוצר, נא הקפידו על תפעול המוצר עפ"י הוראות היצרן.

### תוקף האחריות:

- א. תעודת האחריות הזו ניתנת לכם בביטחון לאחריות מלאה לפעולתו התקינה של המוצר בהתאם לכתב האחריות ובצירוף חשבונית הקנייה.
- ב. תוקף האחריות והשירות הינו למשך שנה אחת מיום הקנייה, לתקלות מפגם יצרן בלבד. שירות יינתן עבור תיקון מכני של שלד הכסא. לאחר שנה השירות יינתן תמורת מחיר עבור חלקי חילוף בלבד.
- ג. נזקים הנובעים משימוש בלתי נכון או בלתי סביר לפי דעתו של טכנאי השירות אינם במסגרת האחריות.
- ד. האחריות אינה כוללת שברים, התעקמות חלקים, ריפוד או פלסטיק, מכל סיבה שהיא.

דגם המוצר נבדק ומאושר על ידי מכון התקנים כמתאים לתקן ישראלי 14988.  
הערה: האישור אינו מעיד על בדיקת כל יחידות המוצר.

שם הקונה: \_\_\_\_\_ תאריך: \_\_\_\_\_

חתימה וחותמת החנות: \_\_\_\_\_

היצרן: CIXI YIQIN CHILDREN PRODUCTS CO., LTD

ארץ יצור: סין

דגם C005

היבואן:

אי גי אס טי ישראל בע"מ ח.פ. 514139591

האופה 13, אזור תעשייה לב השרון, קדימה 09-7432182

[www.egst.co.il](http://www.egst.co.il)