



YOUiverse כסא בטיחות Fix

הוראות שימוש וטיפול



לפרטים נוספים
על כסא הבטיחות
כנסו לאתר צ'יקו ישראל



משווק ע"י **דורון**

היצרן: Chicco Artsana S.P.A, סין.

שם דגם יצרן: YOUiverseFix

היבואן: דורון יבוא ויצוא בע"מ, א.ת. ג'וליס

ח.פ. 511345241 טל': 04-9966333 www.davron.co.il

חשוב: שמרו לשימוש עתידי קראו בקפידה!

יש לקרוא בעיון את ההוראות שלהלן לפני השימוש,
ולשמור עליהן לצורך התייחסות בעתיד.
אי קיום הוראות אלה עלול לסכן את הילד.

אזהרה: מיועד לילדים ממשקל 9 ק"ג ועד 36 ק"ג:

מ-9 ק"ג ועד 18 ק"ג - עם כיוון הנסיעה במצב כיסא בטיחות.

מ-15 ק"ג ועד 36 ק"ג - עם כיוון הנסיעה במצב בוסטר.

אזהרה: יש להתקין את כיסא הבטיחות אך ורק במקום המיועד לו.

אין להתקינו במקום בו הוא עלול להילכד ע"י כסא ניד או

דלת הרכב. כמו כן אין למקמו במושב מול כרית אוויר פעילה.

אזהרה: כיסא הבטיחות מבטיח הגנה מקסימלית אך ורק במידה

והמשתמש בו פועל על פי ההוראות.

אזהרה: יש לקרוא בעיון את ההוראות השימוש ולוודא כי הושגה

הבנה מירבית טרם תחילת השימוש בכיסא הבטיחות.

אזהרה: שימוש שגוי בכיסא הבטיחות מגדיל את הסיכון לפציעה

חמורה במקרה של פנייה חדה, עצירה פתאומית או תאונה.

אזהרה: בדוק תמיד כדי לוודא שהאבזם סגור היטב. אם האבזם

אינו סגור, הילד עלול להיפצע.

אזהרה: עפ"י הסטטיסטיקה של התאונות, ילדים בטוחים יותר

במושבים האחוריים של הרכב, מאשר אלה הקדמיים.

אזהרה: אין להשאיר את ילדך בכיסא הבטיחות בלי היותו מחובר

למושב הרכב. כיסא לא מחובר עלול להיזרק ולפצוע את

הנוסעים במקרה של פנייה חדה, עצירה פתאומית או תאונה.

אזהרה: חובה להחליף את כיסא הבטיחות במושב חדש במידה

והרכב היה מעורב בתאונה מכל סוג שהוא.

אזהרה: אין לאפשר לילדים לשחק בקרבת/בתוך כיסא הבטיחות.

אזהרה: אין להשתמש בכיסא אם התגלה בו פגם, או כאשר

רצועות הבטיחות לא תקינות קרועות או חסרות.

אזהרה: אין להעביר את כיסא הבטיחות למישהו אחר מבלי לווודא כי קרא בעיון את הוראות השימוש.

אזהרה: אין להשתמש בכיסוי מושב של יצרן אחר במושב זה.

אזהרה: חוסר ההתאמה של מידות הגוף של ילדך לכיסא הבטיחות עלול לגרום לפציעות חמורות במקרה של תאונה.

אזהרה: התקנת כיסא הבטיחות במיקום שגוי עלולה להגדיל את הסיכון לפציעות חמורות!

אזהרה: אין להתקין את כיסא הבטיחות במושב רכב הפונה נגד או לצד כיוון הנסיעה.

אזהרה: ישנן מספר חגורות בטיחות שאינן עונות על תקני השימוש של כיסא הבטיחות!

אזהרה: יש לוודא שרצועות הבטיחות מהודקות על גופו של הילד, אך לא לוחצות עליו. יש לוודא שהרצועות אינן מסובבות או מפותלות.

אזהרה: אין לחגור את הילד מעל מעיל, שמיכה או בגד עבה על מנת לשמור על חום גופו של הילד, ניתן להניח שמיכה מעל לרצועות הבטיחות.

אזהרה: אין לחבר את כיסא הבטיחות במושב רכב המצויד בכרית אויר פעילה.

אזהרה: אין לחגור את הילד לכיסא הבטיחות רק ע"י שימוש בחגורה מותנית של הרכב.

אזהרה: יש לחבר את כיסא הבטיחות לרכב ע"י מערכת האיזופיקס או חגורות הבטיחות של הרכב גם כאשר אינו בשימוש. כיסא משוחרר יכול להעמיד את שאר יושבי הרכב בסיכון.

אזהרה: בשימוש ברצועות כדי לאבטח את הילד לכיסא יש תמיד להשתמש ברצועה העיגון העליונה.

אזהרה: אין להשאיר את הילד ללא השגחה.

אזהרה: בשימוש ברצועות כדי לאבטח את הילד אין לחבר את כיסא הבטיחות לרכב ע"י חגורת בטיחות מתנפחת. יש להשתמש במערכת האיזופיקס או להעביר את הכיסא למושב ברכב בעל חגורת בטיחות רגילה.

אזהרה: אין להשתמש בכיסא לאחר שהרכב עבר תאונת דרכים.
אזהרה: אין להוסיף אביזרים או חלפים לכיסא הבטיחות, שלא

אושרו על ידי היצרן או המפיץ.

אזהרה: אין להרים את הכיסא בעזרת הרצועות.

אזהרה: אין לערוך בכיסא הבטיחות שינויים שלא אושרו ע"י היצרן/מפיץ.

אזהרה: אין להשאיר דברים רופפים ברכב. בזמן בלימה או תאונה

חפצים אלה ישתחררו ויסכנו את נוסעי הרכב.

אזהרה: אין להשתמש בכיסא בטיחות יד שנייה ללא ידיעת

השימוש שלו בעבר.

אזהרה: וודא שכל הנוסעים ברכב יודעים לשחרר את הילד מכיסא

הבטיחות במקרה של תאונה.

אזהרה: אין כיסא בטיחות היכול להבטיח הגנה מקסימלית במקרה

של תאונה, אבל שימוש נכון בכיסא זה יפחית את הסיכון

לפגיעה חמורה או מוות.

אזהרה: אם כיסא הבטיחות היה תחת חשיפה של שמש וודא

שחלקיו לא חמים מידי לפני הכנסת הילד. אם כן,

קורר לפני כן את הרכב, כדי למנוע כוויות.

אזהרה: יש להחליף את כיסא הבטיחות במקרה של רצועות

בלויות או קרועות.

אזהרה: בדוק שמשענת הראש של מושב הרכב לא מפריעה

ומרחיקה את משענת הראש של כיסא הבטיחות. אם כן,

הסר את משענת הראש של הרכב, ואחסן אותה בבטחה.

אזהרה: נסיעות ארוכות מייגעות ומעייפות ילדים, ולכן הקפד

לעשות עצירות התרעננות. אין להוציא את הילד מכיסא

הבטיחות בזמן נסיעה וגם בעת עצירה בשולי הדרך.

מצא מקום בטוח לעצור את רכבך.

אזהרה: לביטיחותם האישית, וודא שכל נוסעי הרכב חגורים,

וכמו כן, גם במקרה של תאונה או עצירה פתאומית הם

עלולים לפגוע בילדך.

מאפייני הכיסא

- כיסא בטיחות זה מאושר לשימוש עבור קבוצות 1, 2 ו-3 לילדים במשקל של 9 - 36 ק"ג (החל מגיל 12-9 חודשים, למקסימום גיל 12 שנים).
- הכיסא תואם את התקן האירופאי: ECE R 44/04.
- כיסא בטיחות זה מסווג כ"אוניברסלי" ולכן יכול להתאים בכל רכב: בקבוצות 1,2,3 בעזרת שימוש בחגורת הרכב, ובקבוצה 1 בעזרת מערכת האיזופיקס.
- עבור קבוצות 2+3, כיסא הבטיחות מסווג כ"חצי אוניברסלי" עם התקנה של מערכת מחברי איזופיקס ורצועת עיגון עליונה, יש לשים לב שהכיסא מתאים רק לרכבים המופיעים ב"רשימת רכבים תואמים" המסופק עם המוצר.

אזהרה: המילה "אוניברסלי" מתכוונת לכך שהכיסא מתאים לרוב, אך לא לכל הרכבים.

אפשרויות השימוש בכיסא

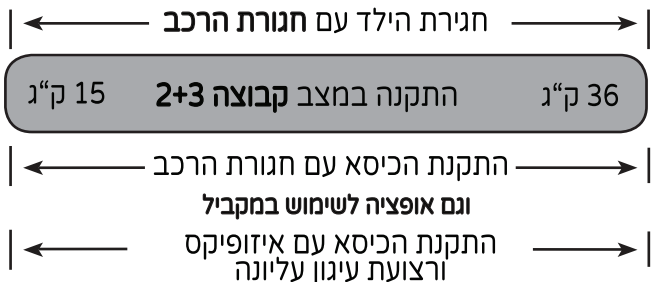
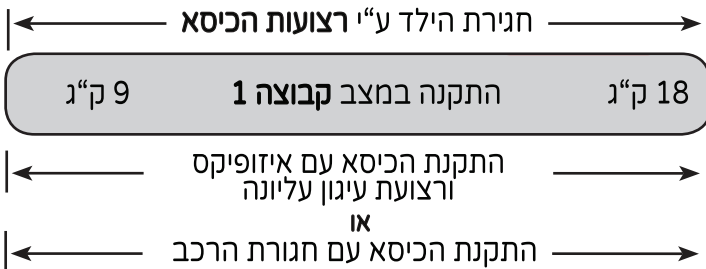

היכרות עם הכיסא - צד קידמי

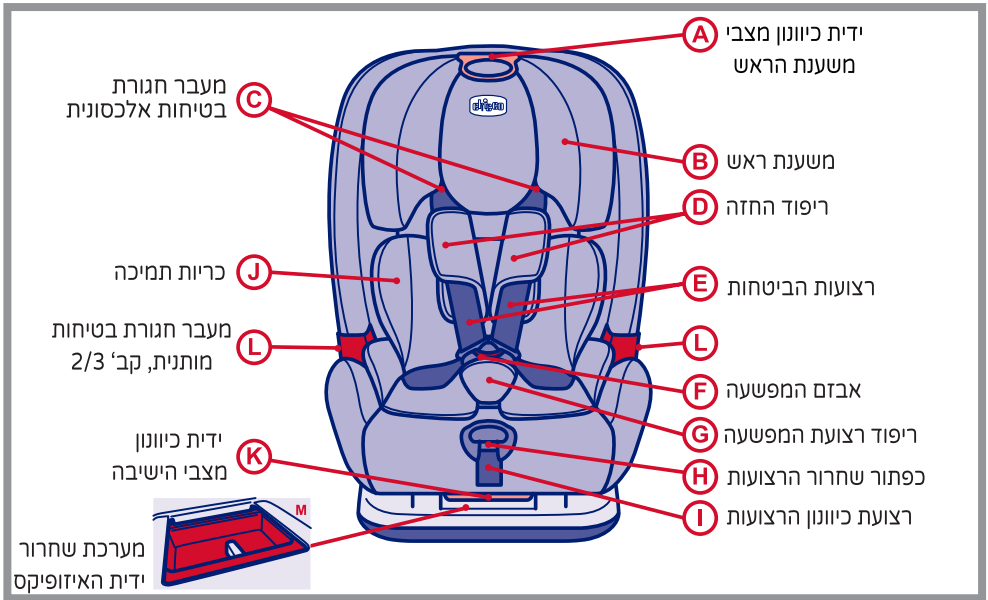

היכרות עם הכיסא - מבט מהצד

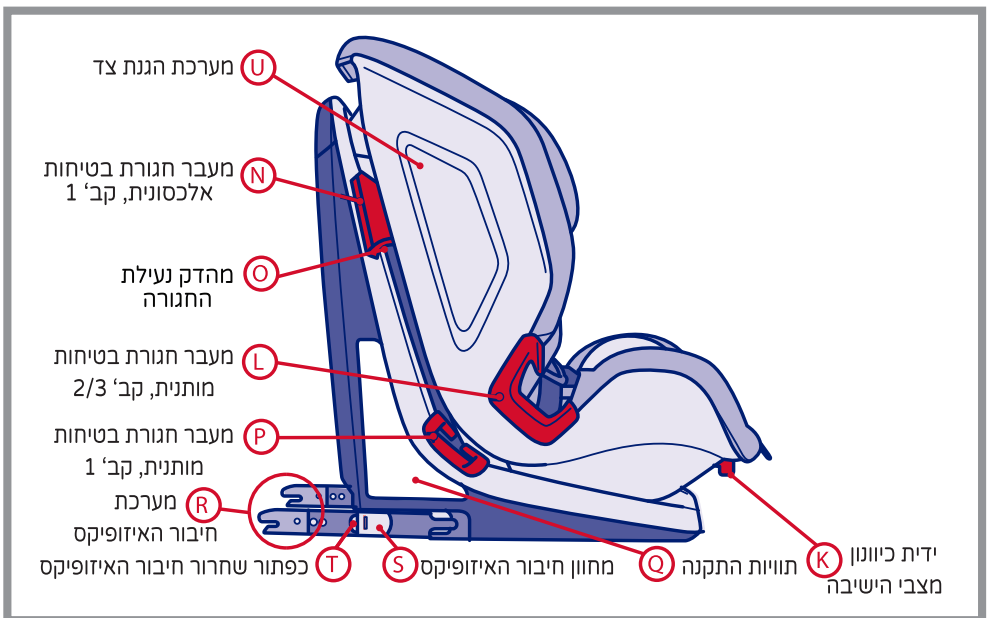

מערכת איזופיקס ורצועת עיגון עליונה

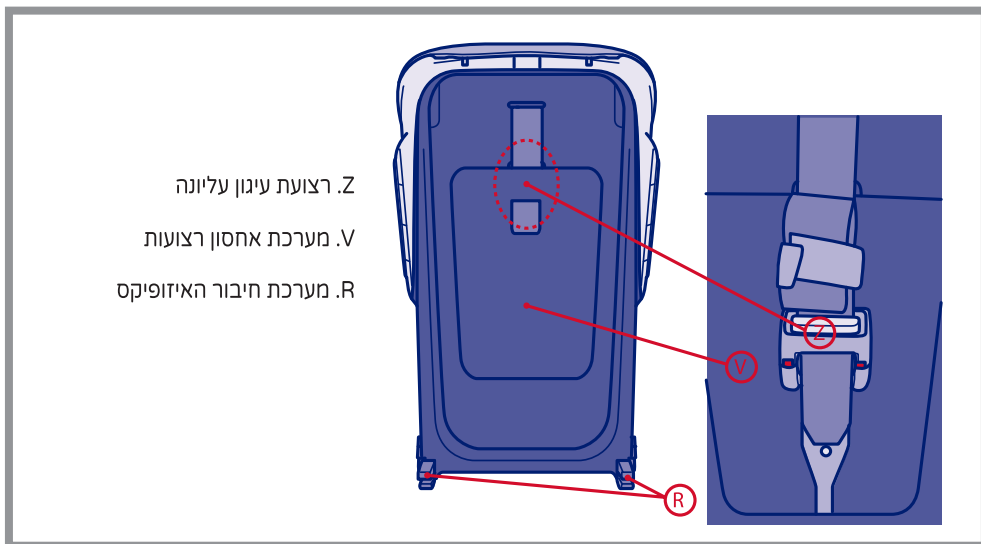

אזהרות חשובות - קבוצה 1 - התקנה עם איזופיקס

1. כיסא הבטיחות מצויד במערכת איזופיקס. הכיסא מאושר לתקני ECE R44/04, לשימוש כללי ברכבים המצודים במערכת עיגון בטיחות איזופיקס.
2. לפני שימוש במערכת האיזופיקס חשוב מאוד לקרוא את ההוראות למשתמש של הרכב. המדריך מציג באילו מושבים ברכב יש תמיכה מתאימה ביותר לאיזופיקס המורשה להתקנת כיסא בטיחות.
3. מערכת עגינה זו מסוגלת כ"אויברסלית".
4. קבוצת המשקל של הילד, ומחלקת האיזופיקס המתאימים לעגינת הילד הם: קבוצה 1, מחלקה B1.
5. אם יש לך ספקות כלשהן צור קשר עם המשווק או היבואן.

אזהרה: בהתקנה לפי קבוצה 1, לעולם אל תתקין את הכיסא תוך שימוש במערכת האיזופיקס וחגורות הרכב יחד.

אזהרה: בעת שימוש במערכת האיזופיקס חובה לעגן את הכיסא הבטיחות בעזרת רצועת העיגון העליונה.

אזהרות חשובות - קבוצה 2+3 - התקנה עם איזופיקס וחגורת הרכב

1. ערכת ריסון זו מסווגת כ"דמוי אוניברסלית" על פי תקן ECE R44/04, והיא תקפה רק לרכבים המצויינים ב"רשימת הרכבים".
2. התקנה זו מתאימה רק למושב רכב בו חגורת בטיחות עם 3 נקודות חגירה.

אזהרות חשובות - קבוצות 1,2+3, התקנה עם חגורת הרכב

1. זוהי מערכת ריסון המסווגת כ"אוניברסלית" ומאושרת לפי תקן מספר 44/04 לשימוש כללי ברכבים. היא תתאים לרוב, אך לא לכל הרכבים.
2. להתאמה מושלמת, בדוק אם יצרן הרכב שלך ציין במדריך לרכב אם הרכב שלך דורש התקנה של מערכת ריסון "אוניברסלית" לקבוצה גיל המדוברת.
3. מערכת עגינה זו מסווגת כ"אוניברסלית".
4. התקנה זו מתאימה רק למושב רכב בו חגורת בטיחות עם 3 נקודות חגירה.
5. אם יש לך ספקות כלשהן צור קשר עם המשווק או היבואן.

דגשים לשימוש בכיסא הבטיחות

אזהרה: יש לקרוא בעיון ולהקפיד על ההוראות למען בטחון ילדך.

אזהרה: במקרה של שימוש בכלי רכב בו יש חגורות בטיחות

המשולבות בכרית אוויר יש לשים לב:

בקבוצה 1 (9-18 ק"ג) : האינטראקציה של החלק

המתנפח בחגורת הבטיחות עם מעצור הילד יכול לגרום לפגיעה חמורה ואף מוות.

אל תתקין כיסא בטיחות זה ואל תחגור את ילדך במושב בו ישנה חגורת בטיחות משולבת כרית אוויר. התקן את הכיסא בעזרה איזופיקס או מקם את הכיסא בו קיימת חגורת בטחות מתאימה, ללא כרית אוויר.

במצב של התקנה בעזרת איזופיקס יש לוודא שחגורת הבטיחות של הרכב לא ממוקמת מאחורי כיסא הבטיחות **בקבוצה 2+3 (15-36 ק"ג) :** עקוב אחר הוראות יצרן הרכב במצב של חגירת ילד בעזרת חגורת הבטיחות.

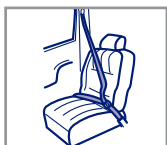

■ כיסא הבטיחות מאושר לשימוש ילדים במשקל 9-36 ק"ג (מגיל 9-12 חודשים עד גיל מקסימלי של 12 שנים).

■ מושב הרכב חייב להיות מצויד בחגורת בטיחות בעלת 3 נקודת חגירה.



■ לעולם אל תתקין את כיסא הבטיחות במושב בו ישנה רק חגורה מותנית.

■ ניתן להתקין את כיסא הבטיחות במושב הקדמי וכמובן האחורי, אך לעולם אין למקמו לצד כיוון הנסיעה או נגד כיוון הנסיעה.

■ אין לעשות בכיסא זה שימוש אחר מבלבד המפורט במדריך זה.



■ להתאמה מירבית, וודא שמשענת הראש של הרכב לא מפריעה למשענת הראש של הכיסא, ולא מרחיקה אותו קדימה.

■ וודא שאבזם חגורת הבטיחות ברכב לא גבוה מידי. אחרת, התקן את הכיסא במקום אחר.

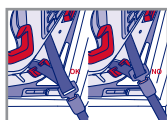

קבוצה 1 - התקנת כיסא הבטיחות לרכב באמצעות איזופיקס ורצועת עיגון עליונה לילדים במשקל 9-18 ק"ג

אזהרה: ודא שאין שום חפץ בין כיסא הבטיחות למושב הרכב, ובין כיסא הבטיחות לבין דלת הרכב.

אזהרה: היעזר במדריך למשתמש של רכבך כדי לאתר את נקודת העגינה העליונה, המחוברת למושב הרכב ומשמשת כעוגן לרצועת עיגון עליונה. נקודת ההידוק מסומנת עם תווית ספציפית, ויכולה להימצא בעמדות המצויינות באיורים: 12A, 12B, 12C, 12D, 12E



אזהרה: בדוק שנקודת העיגון העליונה בה הינך משתמש היא אכן הנקודה המיועדת לחיבור הכיסא. שים לב לא להתבלבל עם הוו המשמש לתליית תיקים.



אזהרה:

העבר את רצועת הקשירה העליונה בין הקצה העליון של משענת הגב למשענת הראש ברכב. לעולם אל תעביר את הרצועה מעל משענת הראש של מושב הרכב.



אזהרה:

בכדי לודא שהכיסא מקובע היטב למושב, נסה להזיזו לצדדים, הוא אינו צריך לזוז יותר מ 2.5 ס"מ לכל צד, ובדוק ששני המחוונים ירוקים.

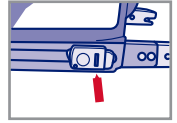

על מנת לשחרר את מערכת חיבור האיזופיקס (R),
הזז את הכפתור לאורך המסילה (1).
לאחר מכן אחוז את הכפתור כלפי מטה
ולחץ על ידית שחרור (2) מערכת האיזופיקס (M).

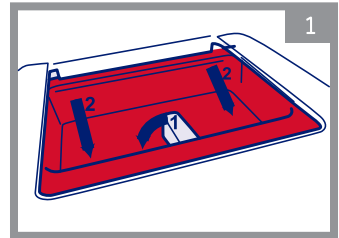

המשך להחזיק את הכפתור מטה והוצא לגמרי את האיזופיקס מתחתית משענת הגב. וודא שכל חלקי המערכת הוצאו לחלוטין.

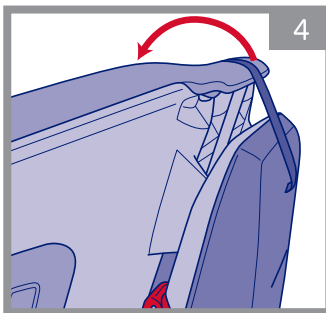
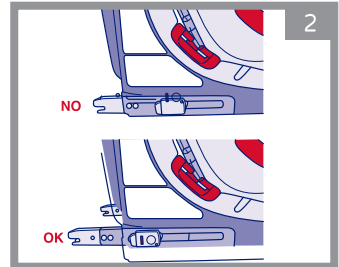

מקם את רצועת העיגון העליונה בקידמת כיסא הבטיחות כך שלא תפריע בתהליך התקנת הכיסא

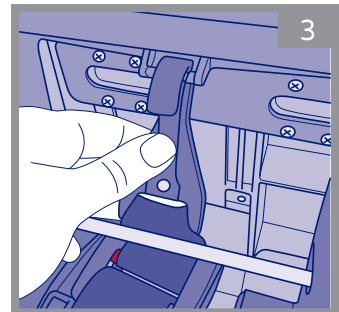

כעת, הסר את רצועת העיגון העליונה ממקומה בגב הכיסא, לאחר מכן סגור חזרה את כיסוי התא.

מקם את כיסא הבטיחות על המושב, הקפד למקמו בהתאם לאפשרויות המותרות ברכבך.

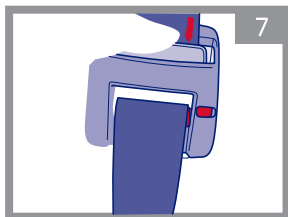

פרוש את רצועת העיגון העליונה על ידי לחיצה על הכפתור. לאחר שאיתרת את נקודת העיגון העליונה ברכב, חבר את זו הרצועה אליה.



דחוף את כיסא הבטיחות בחוזקה לכיוון משענת הגב במושב הרכב, על מנת לוודא שהכיסא מאובטח במקום.

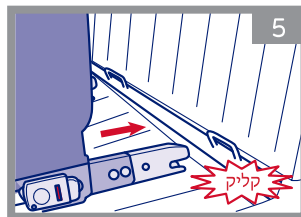

הכנס את חיבורי האיזופיקס שבכיסא הבטיחות לווים התואמים הנמצאים במושב הרכב בין משענת הגב למושב.

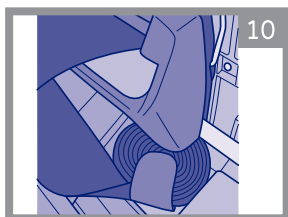

החזר את הרצועות למקומן במערכת האחסון בגב הכיסא.

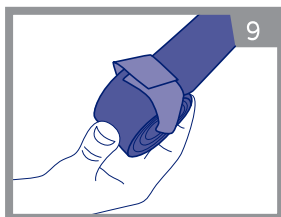

לגל את כל שאריות הרצועה, הדק אותן בעזרת הסקוץ'.

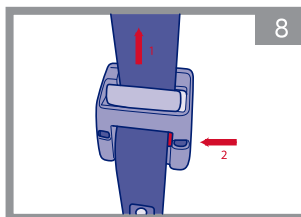

כוון את אורך רצועת העיגון העליונה ע"י משיכת הרצועה בכוח עד להידוק. המחווה על הרצועה יהפוך לירוק כאשר הרצועה מהודקת כראוי.

כדי לפרק את כיסא הבטיחות, נתק את רצועת העיגון העליונה ואת מחברי האיזופיקס, על ידי לחיצה על כפתורי השחרור. בשביל להחזיר את מחברי האיזופיקס חזרה דחוף אותם פנימה באותו הזמן.

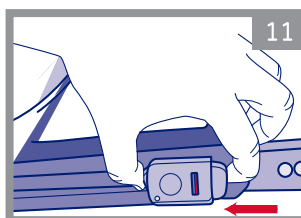

בדוק את החיבור:

- וודא כי כיסא הבטיחות מחובר היטב למושב הרכב.
 - וודא שרצועת העיגון העליונה מתוחה ולא רפויה.
- במידת הצורך, יש לחזור על תהליך ההתקנה ולוודא את תקינות מיקום כיסא הבטיחות על מושב הרכב. יש לבדוק את תקינות התקנת כיסא הבטיחות לפני כל שימוש.

אזהרה: לעולם אל תחגור את חגורת הבטיחות של הרכב בכל דרך אחרת מלבד הדרך המוצגת במדריך זה. אתה עלול לפגוע בבטיחות ילדך!

אזהרה: מדריך זה מתייחס להתקנת כיסא הבטיחות בצידו הימני של הרכב, במושב האחורי. עקוב אחרי אותם הצעדים להתקנת כיסא הבטיחות במושבים אחרים ברכב. מעברי חגורת הבטיחות מסומנים בבירור בכיסא הבטיחות בצבע אדום.

אזהרה: וודא שמשענת הראש של מושב הרכב אינה מפריעה לכיסא הבטיחות ואינה דוחפת אותו קדימה. הכיסא חייב להיות צמוד לגמרי למשענת הגב ברכב.

אזהרה: וודא תמיד שחגורת הבטיחות מתוחה ולא מסובבת, או נתפסת ומופרעת מחפצים אחרים ברכב.

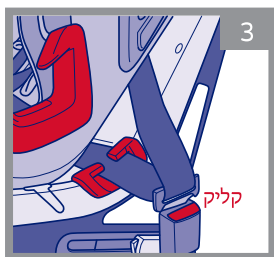
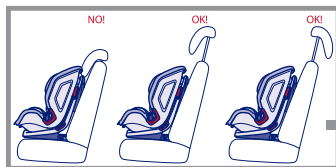

הכנס והדק את החגורה לאבזם בצידו השני של הכיסא עד השמע "קליק" הנעילה.

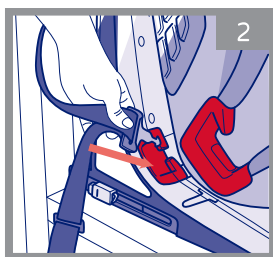

העבר את חגורת הרכב דרך מעבר חגורת הבטיחות המותנית האדום של קב' 1, כפי שמוצג בתמונה.



מקם את כיסא הבטיחות עם הפנים לכיוון הנסיעה.

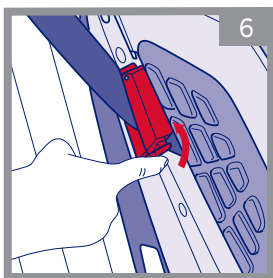

סגור את מהדק נעילת חגורת הרכב.

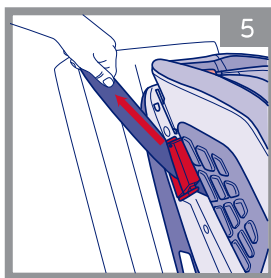

משוך בחוזקה את חגורת הבטיחות של הרכב, וודא כי כיסא הבטיחות מאובחט על מושב הרכב

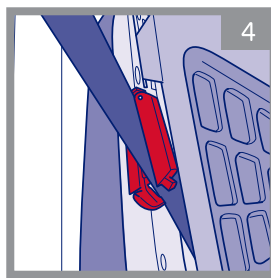

העבר את החגורה האלכסונית דרך מעבר חגורת בטיחות אלכסונית

בדוק את כיסא הבטחות:

- וודא כי כיסא הבטיחות מחובר היטב למושב הרכב, וודא שהחגורה מתוחה ולא רפויה.
- במידת הצורך, יש לחזור על תהליך ההתקנה ולוודא את תקינות מיקום כיסא הבטיחות על מושב הרכב. יש לבדוק את תקינות התקנת כיסא הבטיחות לפני כל שימוש.

קבוצה 1 - חגירת הילד בכיסא הבטיחות עם רצועות הכיסא לילדים במשקל 9-18 ק"ג

לאחר התקנת כיסא הבטיחות כראוי, עקוב אחר הוראות חגירת הילד בכיסא.

אזהרה: כרית התמיכה (J) מתאימה לתינוקות עד משקל 11 ק"ג.

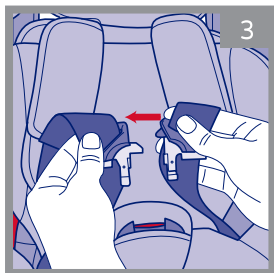

וודא שילדך יושב בצורה נינוחה בכיסא, כוון את אורך רצועות הכיסא מבלי שיהיו הדוקות מידי או רופפות מידי על גוף הילד.

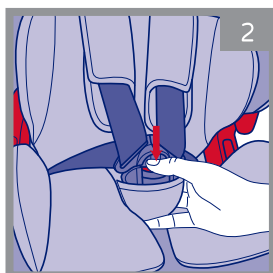

פתח את אבזם המפשעה בלחיצה על כפתור האבזם. הוצא את שתי לשוניות הרצועות מהאבזם והנח אותן בצדדים.

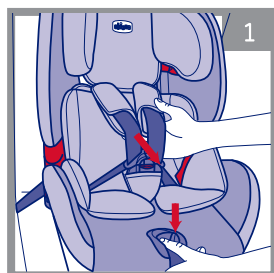

שחרר את הרצועות ע"י לחיצה על כפתור שחרור הרצועות בחזית הכיסא, ומשוך קדימה את הרצועות

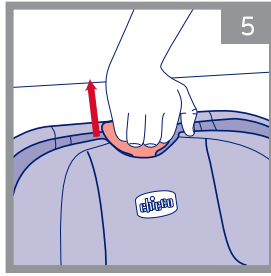

התאם את גובה הרצועות ע"י משיכה בלשונית מתאם משענת הראש אשר ממוקמת בצד האחורי של כיסא הבטיחות, והזזה של משענת הראש לגובה הרצוי.

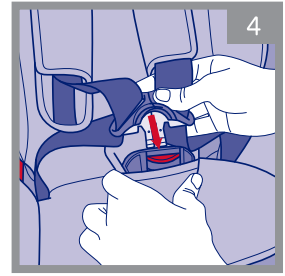

הכנס את הלשוניות לאבזם הרצועות עד הישמע "קליק" הנעילה. וודאי כי הרצועות נעולות במקומן ע"י משיכת הלשוניות.

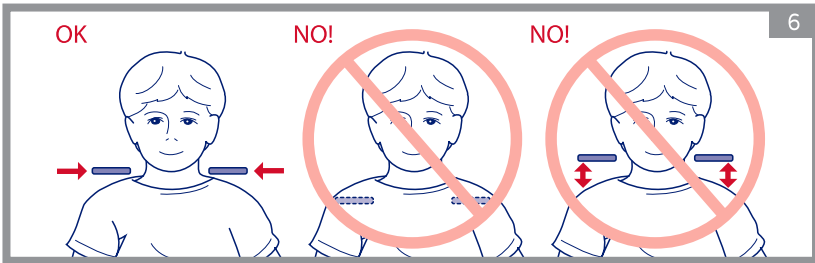

יש למקם את הרצועות בגובה כתפי הילד. וודא כי משענת הראש נעולה במקומה לפני הידוק הרצועות. (אם אין אפשרות למקם את פתחי הרצועות בדיוק בגובה כתפי הילד, עדיף למקם מעט מעל לגובה הכתפיים, לא מתחת לגובה הכתפיים).

הדק את הרצועות ע"י משיכה ברצועת כיוון הרצועות בחזית הכיסא. על מנת לוודא שהרצועות מתוחות היטב ולא רפויות - נסה לקפל את הרצועה ליד כתף הילד, במידה והצלחת הרצועה אינה מהודקת מספיק.

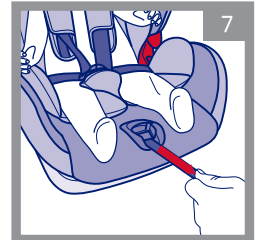

כדי להוציא את הילד מהכיסא, לחץ על כפתור אבזם הרצועות ושחרר את הרצועות לצדדים.

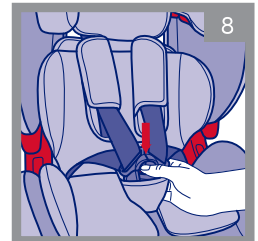

הכנת והתאמת הכיסא במעבר משימוש בקבוצה 1 לשימוש בקבוצה 2+3

עקוב אחר ההוראות על מנת להכין את הכיסא ממצב כיסא בטיחות למצב בוסטר לילדים במשקל 15-36 ק"ג

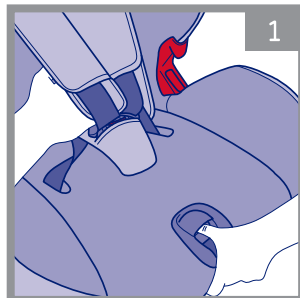

שחרר את הרצועות ככל הניתן. הוצא את כרית הבוסטר אם היא נמצאת.

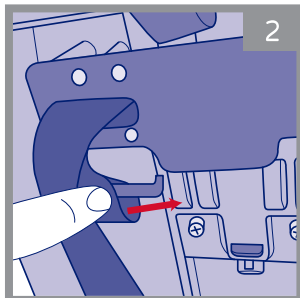

פתח את התא האחורי בכיסא. הוצא את רצועות הכתפיים ממקומם.

מקם את הוו במקומו הייעודי בתא התחתון.

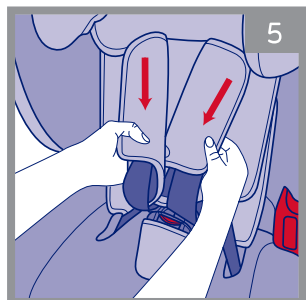
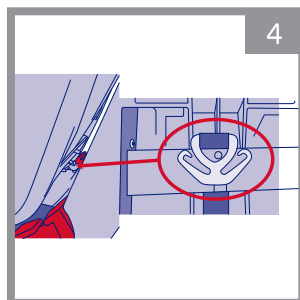

סגור את התא וחזור לקדמת הכיסא, כעת הוצא את הרצועות מהחורים ע"י משיכה מקדימה.

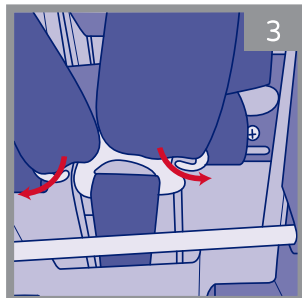

נתק את רצועות כיסא הבטיחות מהוו התחתון.

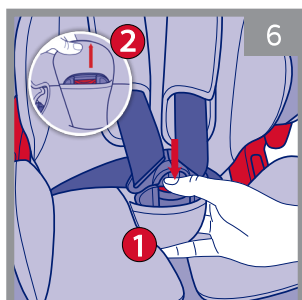

לחץ על האבזם ושחרר את הרצועות. הוצא את כיסוי האבזם ואחסן אותו במקום בטוח.

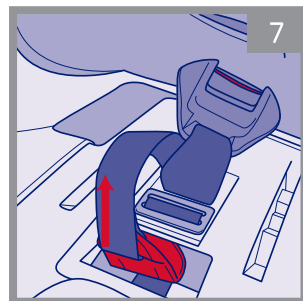

7
הרם את ריפוד הכיסא, הוצא את עוגן הרצועה האדום והשחל אותו במקום האבזם.

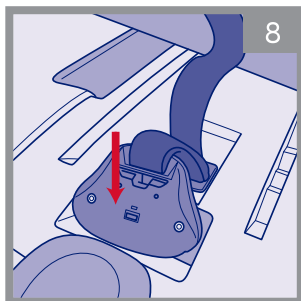

8
הכנס את האבזם לתא המיועד לו.

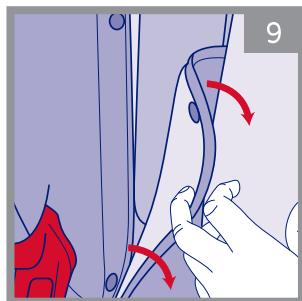

9
נתק את הריפוד משלדת הכיסא

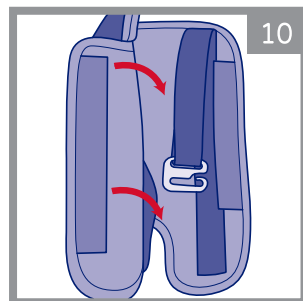

10
שחרר את ריפוד החזה מהרצועות, וקפל אותו לתוך הסקוצ' שלו, עשה פעולה זה עבור שני הצדדים

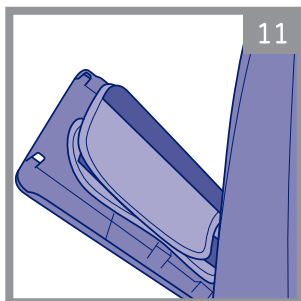

11
הכנס את הסקוצ' עם הרצועות לתוך תא אחסון הרצועות שבגב הכיסא.

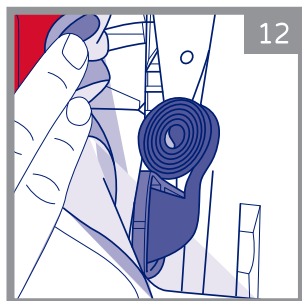

12
גלגל את רצועת הכיסא לכיוון בסיס יציאתה

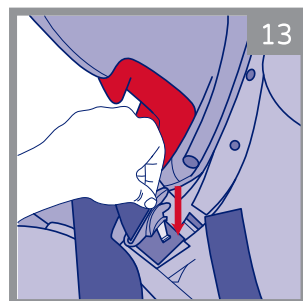

13
הכנס את הרצועה יחד עם קליפס הנעילה לתא בצד הכיסא, חזר על הפעולה עבור הרצועה השניה.



14
החזר את כיסוי האבזם שהוצאת בשלב 6, והנח אותו על רצועת המפשעה של עוגן החגורה המותנית, לנוחיות הילד.

קבוצה 2+3 - התקנת כיסא הבטיחות לרכב באמצעות חגורת הבטיחות של הרכב + איזופיקס + רצועת עיגון עליונה, כולל חגירת הילד בכיסא לילדים במשקל 15-36 ק"ג

לפני התקנה והושבת הילד, עליך לשנות את הגדרות הכיסא מקבוצה 1 (9-18 ק"ג) לקבוצה 2+3 (15-36 ק"ג) כפי שמוסבר בעמ' 14-15.

על מנת להתאים את כיסא הבטיחות עם מערכת האיזופיקס עקוב אחר ההוראות בעמ' 9-10, מסעיף 1 עד 10 (מתוארים כאן שוב, באופן חלקי).

על מנת לשחרר את מערכת חיבור האיזופיקס (R),
הזז את הכפתור לאורך המסילה (1).
לאחר מכן אחוז את הכפתור כלפי מטה
ולחץ על ידית שחרור (2) מערכת האיזופיקס (M).

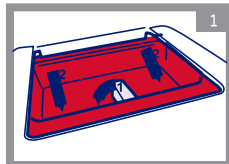

המשך להחזיק את הכפתור מטה והוצא לגמרי את האיזופיקס מתחתית משענת הגב. וודא שכל חלקי המערכת הוצאו לחלוטין.

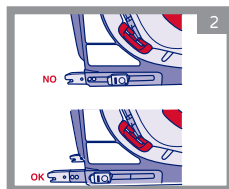

כעת, הסר את רצועת העיגון העליונה ממקומה בגב הכיסא, לאחר מכן סגור חזרה את כיסוי התא.

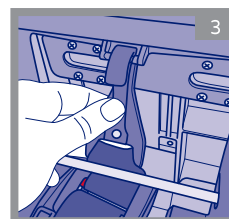

מקם את רצועת העיגון העליונה בקידמת כיסא הבטיחות כך שלא תפריע בתהליך התקנת הכיסא

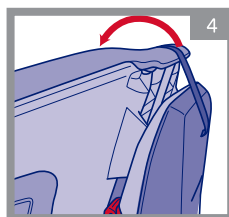

מקם את כיסא הבטיחות על המושב, הקפד למקמו בהתאם לאפשרויות המותרות ברכבך.

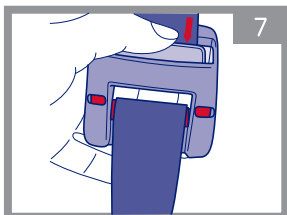

פרוש את רצועת העיגון העליונה על ידי לחיצה על הכפתור. לאחר שאיתרת את נקודת העיגון העליונה ברכב, חבר את זו הרצועה אליה.



דחוף את כיסא הבטיחות בחוזקה לכיוון משענת הגב במושב הרכב, על מנת לוודא שהכיסא מאובטח במקום.

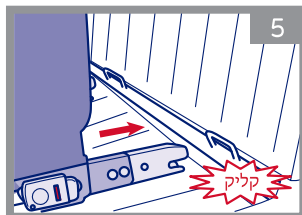

הכנס את חיבורי האיזופיקס שבכיסא הבטיחות לווים התואמים הנמצאים במושב הרכב בין משענת הגב למושב.

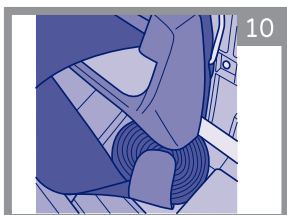

החזר את הרצועות למקומן במערכת האחסון בגב הכיסא.

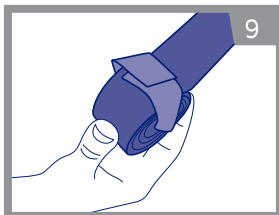

גלגל את כל שאריות הרצועה, הדק אותן בעזרת הסקוץ'

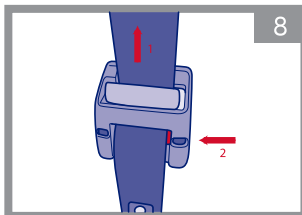

כוון את אורך רצועת העיגון העליונה ע"י משיכת הרצועה בכוח עד להידוק. המחווה על הרצועה יהפוך לירוק כאשר הרצועה מהודקת כראוי.

כדי לפרק את כיסא הבטיחות, נתק את רצועת העיגון העליונה ואת מחברי האיזופיקס, על ידי לחיצה על כפתורי השחרור. בשביל להחזיר את מחברי האיזופיקס חזרה דחוף אותם פנימה באותו הזמן.

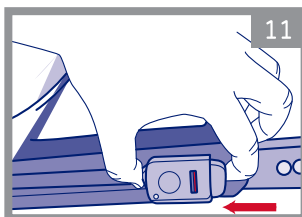

- בדוק את כיסא הבטיחות:
- וודא כי כיסא הבטיחות מחובר היטב למושב הרכב.
 - וודא שרצועת העיגון העליונה מתוחה ולא רפויה.
 - במידת הצורך, יש לחזור על תהליך ההתקנה ולוודא את תקינות מיקום כיסא הבטיחות על מושב הרכב. יש לבדוק את תקינות התקנת כיסא הבטיחות לפני כל שימוש.

הושבת הילד בכיסא, תעשה על פי השלבים הבאים:

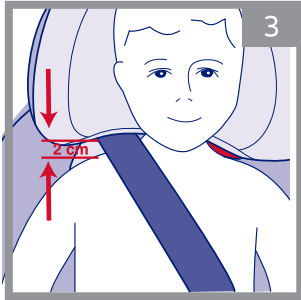

בעת כיוון משענת הראש יש לוודא שהרווח מעל כתפיו של הילד למקום מעבר החגורה הוא מקסימום 2 ס"מ.



הושב בזהירות את ילדך, וודא שגבו מקבל תמיכה מלאה ממשענת הגב. חגור אותו בעזרת החגורה האלכסונית והמותנית העוברת דרך המעברים האדומים והכנס לאבזם החגורה עד הישמע "קליק".

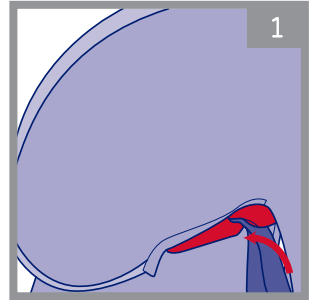

העבר את חגורת הבטיחות של הרכב מאחורי משענת הראש ודרך המעבר האדום של חגורת הבטיחות האלכסונית

משוך אחורה את החגורה, וודא שהיא מתוחה ומתאימה כראוי מעל חזהו ורגליו של ילדך. בדוק שהכיסא הותקן כראוי.

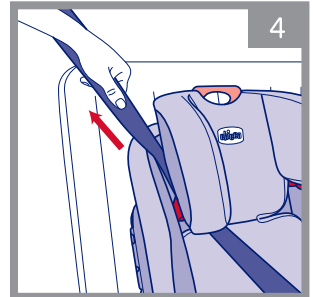

אזהרה: בדוק באופן תדיר שהחגורה מתוחה ולא מסובבת או מופרעת מחפצים שונים.

אזהרה: וודא שהחגורה האלכסונית יושבת בצורה נכונה על כתף ילדך, ולא לוחצת או שורטת את צווארו. אם יש צורך כוון את גובה משענת הראש בשביל למנוע מצב זה.

אזהרה: בדוק שחגורת הבטיחות חוזרת מאחורי משענת הגב של כיסא הבטיחות.

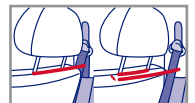

הוצאת הילד מהכיסא בקבוצה 2+3 תתבצע לפי השלבים הבאים:

1. שחרר את חגורת הבטיחות של הרכב מהאבזם.
2. הסר את חגורת הבטיחות של הרכב מגוף ילדך.
3. בזהירות, הוצא את הילד מכיסא הבטיחות.

כדי לפרק את כיסא הבטיחות, נתק את רצועת העיגון העליונה ואת מחברי האיזופיקס, על ידי לחיצה על כפתורי השחרור. בשביל להחזיר אותם חזרה דחוף אותם פנימה באותו הזמן.

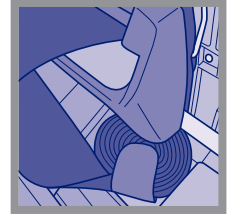

התקנת כיסא הבטיחות לרכב באמצעות חגורת הבטיחות של הרכב - כולל חגירת הילד בכיסא לילדים במשקל 15-36 ק"ג

אזהרה: מדריך זה מתייחס להתקנת כיסא הבטיחות בצידו הימני של הרכב, במושב האחורי. עקוב אחרי אותם הצעדים להתקנת כיסא הבטיחות במושבים אחריים ברכב. חריצי חגורת הבטיחות מסומנים בבירור בכיסא הבטיחות בצבע אדום.

מקם את כיסא הבטיחות באחד ממושבי הרכב בהם ניתן להתקין את הכיסא עם הפנים בכיוון הנסיעה, שים לב שמומלץ להושיב את הילד במושבים האחוריים מטעמי בטיחות.

העבר את חגורת הבטיחות של הרכב מאחורי משענת הראש ודרך המעבר האדום של חגורת הבטיחות האלכסונית

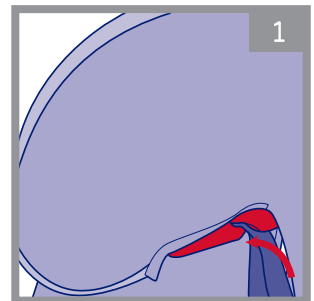

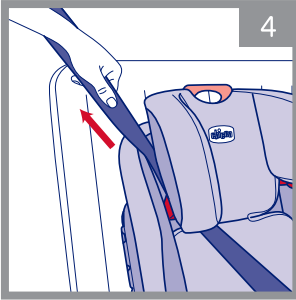

משוך אחורה את החגורה וודא שהיא מתוחה ומתאימה כראוי מעל חזהו ורגליו של ילדך. וודא שהכיסא הותקן כראוי.

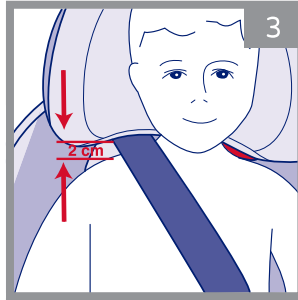

בעת כיוון משענת הראש יש לוודא שהרווח מעל כתפיו של הילד למקום מעבר החגורה הוא מקסימום 2 ס"מ.

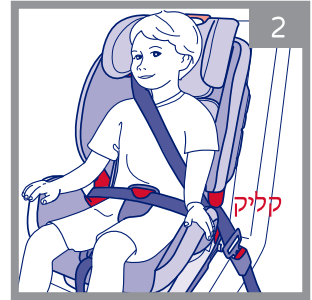

הושב בזהירות את ילדך, וודא שגבו מקבל תמיכה מלאה ממשענת הגב. חגור אותו בעזרת החגורה האלכסונית והמותנית העוברת דרך המעברים האדומים והכנס לאבזם החגורה עד הישמע "קליק".

אזהרה: בדוק באופן תדיר שהחגורה מתוחה ולא מסובבת או מופרעת מחפצים שונים.

אזהרה: וודא שהחגורה האלכסונית יושבת בצורה נכונה על כתף ילדך, ולא לוחצת או שורטת את צווארו. אם יש צורך כוון את גובה משענת הראש בשביל למנוע מצב זה.

אזהרה: בדוק שחגורת הבטיחות חוזרת מאחורי משענת הגב.

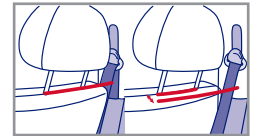

הוצאת הילד מהכיסא בקבוצה 2+3 תבצע לפי השלבים הבאים:

1. שחרר את חגורת הבטיחות של הרכב מהאבזם.
2. הסר את חגורת הבטיחות של הרכב מגוף ילדך.
3. בזהירות, הוצא את הילד מכיסא הבטיחות.

אם אין בכוונתכם להסיר את כיסא הבטיחות, הקפידו לחגור אותו למושב הרכב, גם כאשר הוא לא בשימוש, על מנת למנוע סיכון במקרה של בלימה פתאומית או תאונה.

הכנת והתאמת הכיסא במעבר משימוש בקבוצה 2+3 לשימוש בקבוצה 1

עקוב אחר ההוראות המפורטות בעמוד 14 - בסדר הפוך, על מנת להתאים חזרה את הגדרות הרצועות לקבוצה 1.

כיווןן משענת הראש ורצועות הבטיחות לילדים במשקל 9-18

ניתן לכונן את גובה משענת הראש בכיסא הבטיחות וכך להתאים אותה לגובהו של הילד. כיווןן נכון של משענת הראש יבטיח:

- ראשו של הילד תמיד מאובטח במקומו ומוגן היטב (בכל הקבוצות).
- רצועות הבטיחות בכיסא תמיד בגובה הנכון, שהוא גובה הכתפיים (רלוונטי בשימוש בקבוצה 1).
- החגורה האלכסונית תמיד תהיה בגובה הנכון מאחר שמעברי החגורה משולבים במשענת הראש ומתכווננים יחד איתו (רלוונטי בשימוש בקבוצה 2+3).

השתמש בכפתור כיווןן הרצועות הממוקם בראש משענת הגב כדי לכונן את גובה משענת הראש לגובה הרצוי.

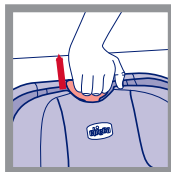

מצבי ישיבה

אזהרה: לכיסא הבטיחות ישנם 3 מצבי כיווןן ישיבה.

בקבוצה 1 - ניתן להשתמש בכל 3 מצבי הישיבה - 1,2,3.

בקבוצה 2+3 - ניתן להשתמש במצב ישיבה 1 או 2, מצב 3 אסור בהחלט!

אזהרה: לאחר כיווןן הכיסא יש לוודא שהרצועות מתוחות.

כיווןן גובה הכיסא יעשה בעזרת לחיצה על ידית כיווןן מצבי הישיבה (K).

כיווןן מצב הישיבה יקבע בהתאם לקבוצה אליה משייך הילד.

מומלץ לכונן את הכיסא לפני הכנסת הילד לכיסא.

קבוצה 1:

(9-18 ק"ג)

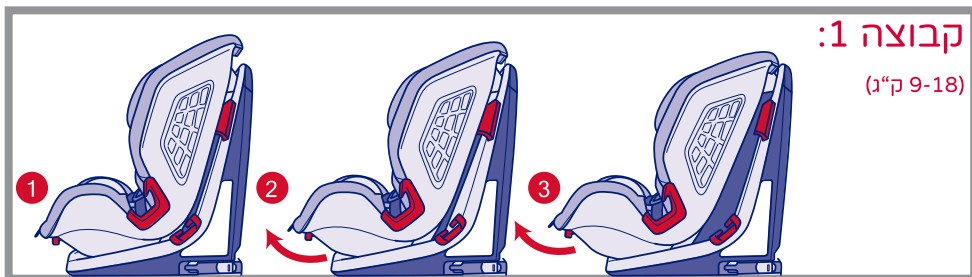

קבוצה 2+3:

(15-36 ק"ג)

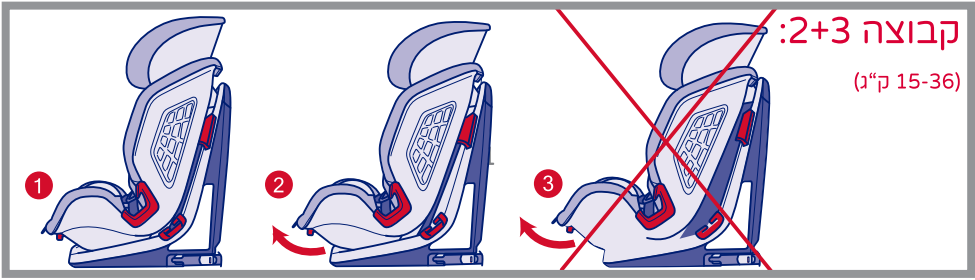

נקיון ואחזקה

בד הכיסא ניתן להסרה ולניקוי, בשטיפה ידנית או במכונת כביסה בטמפרטורה של 30°C. יש לעקוב היטב אחר הוראות הכביסה בתווית הבד, המציגות את הסמלים הבאים:

כביסה במכונת כביסה בטמפרטורה של 30°C



אין להשתמש בחומרים מלבינים



אין ליבש במייבש



אין לגהץ



אין להשתמש בחומרי הלבנה או כל חומר ניקוי אחר



- ניקוי חלקי פלסטיק ומתכת - נקיון עם מטלית בד בלבד, לעולם אין לנקות עם חומרי ניקוי שוחקים. אסור שהחלקים הנעים של כיסא הבטיחות יהיו משומנים.

בכדי להוריד את החלקים השונים של כיסוי הבד משלדת הכיסא, עקוב אחר ההוראות:
- אם הכיסא מוגדר במצב של קבוצה 1, יש תחילה להסיר את רצועות הכיסא, ואז לעקוב אחר ההוראות המפורטות בעמ' 15 (סעיפים 1-6).

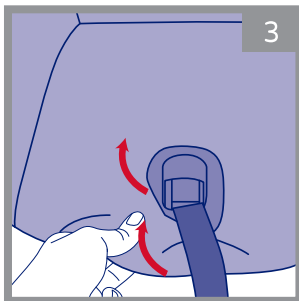

הסר את הכיסוי מאזור הישיבה

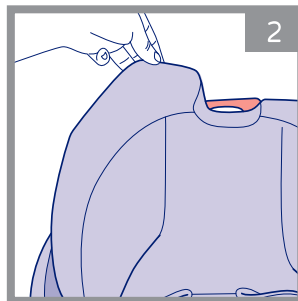

הסר את כיסוי הבד של משענת הראש

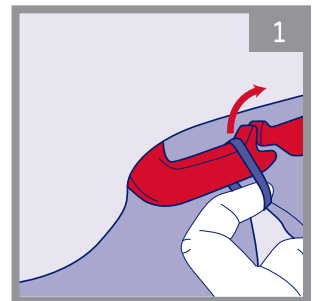

שחרר את הגומי ממעברי החגורה האלכסוניים

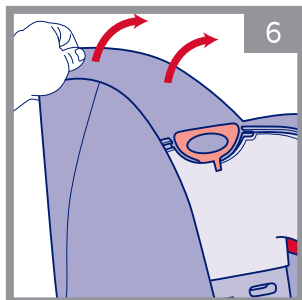

הוצא את הכיסוי מראש הכיסא, נתק את הגומיות והמשך את התהליך ע"י הוצאת הבד מהחלק העליון.

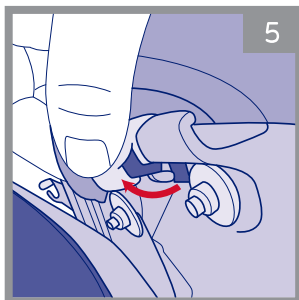

הוצא את הכיסוי מצידו הכיסא, נתק את רצועות הגומי שליד מעברי החגורה המותנית של קבוצה 2+3

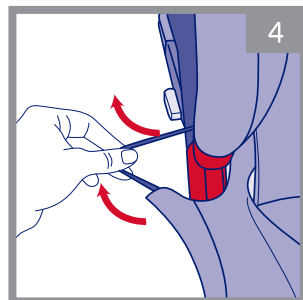

הסר את הבד ממרכז הכיסא

בדיקת מצב הרכיבים:

- מומלץ באופן קבוע לבדוק את תנאי הרכיבים הבאים, וכך לוודא שאינם ניזקו או נשחקו:
- **כיסוי בד:** בדוק שהריפוד לא יוצא מהתפרים. בדוק שהתפרים שלמים וללא פגם.
 - **רצועות:** בדוק שבד הבטנה אינו בלוי ומשופשף ורצועת כיוון הרצועות אינה בלוייה באזור המפשעה, הכתפיים וההתאמה.
 - **חלקי הפלסטיק:** בדוק שחלקי הפלסטיק לא בלויים, ניזוקים או דהויים.

אזהרה: כדי למנוע פגיעה בפלסטיק וברצועות, אין להשתמש בחומרי הלבנה, חומרים ממיסים או חומרי ניקוי ביתיים.

אזהרה: אין להשתמש בסבון על רצועת כיוון הרצועות, האבזם והאיזופיקס, זה עלול לגרום לתקלה.

אזהרה: אם כיסא הבטיחות פגוע, מעוות או שחוק חייב להחליפו! ייתכן שתכונותיו המקוריות נפגעו.

אחסון המוצר:

בעת שכיסא הבטיחות אינו בשימוש ברכב, רצוי לאחסן אותו במקום יבש, רחוק ממקומות חמים, מקרני שמש, אזורים לחים ואבק.

סיום שימוש והשלכת המוצר:

בעת שכיסא הבטיחות כבר לא עומד בתקני הבטיחות המקוריים ואינו עונה על צרכיך, יש להפסיק להשתמש בו ולהשליך אותו לנקודת איסוף מתאימה. השלכת המוצר תעשה בהתאם לתקנות הסביבתיות החלות במדינה.

