

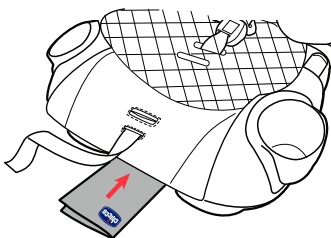

כיסא בטיחות - MyFit Zip

הוראות שימוש וטיפול

סרוק את הקוד
וכנס לעמוד מוצר
באתר Chicco Israel
לצפייה בסרטוני הדרכה
מפורטים בעברית
ולמידע נוסף על
כיסא הבטיחות.

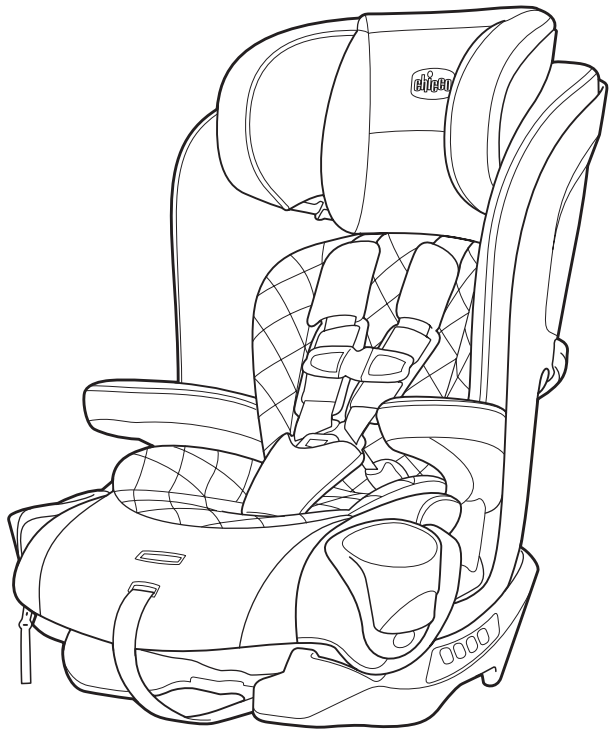

משווק ע"י **דורון**

היצרן: Chicco Artsana S.P.A, סין.

שם דגם יצרן: MyFit Zip

היבואן: דורון יבוא ויצוא בע"מ, א.ת. ג'וליס

פ.נ 511345241 טל: 04-9966333 www.davron.co.il

חשוב: שמרו לשימוש עתידי קראו בקפידה!

יש לקרוא בעיון את ההוראות שלהלן לפני השימוש,
ולשמור עליהן לצורך התייחסות בעתיד.
אי קיום הוראות אלה עלול לסכן את הילד.

אזהרה: מיועד לילדים ממשקל 11.4 ק"ג ועד 45.3 ק"ג:
מ- 11.4 ק"ג ועד 29.5 ק"ג - במצב כיסא בטיחות.
מ- 18 ק"ג ועד 45.3 ק"ג - במצב בוסטר.

אזהרה: יש להתקין את כיסא הבטיחות אך ורק במקום המיועד
לו. אין להתקינו במקום בו הוא עלול להלכד ע"י כסא ניד
או דלת הרכב. כמו כן אין למקמו במושב מול כרית אויר.

אזהרה: כיסא הבטיחות מבטיח הגנה מקסימלית אך ורק במידה
והמשתמש בו פועל על פי ההוראות.

אזהרה: יש לקרוא בעיון את ההוראות השימוש ולוודא כי הושגה
הבנה מירבית טרם תחילת השימוש בכיסא הבטיחות.

אזהרה: שימוש שגוי בכיסא הבטיחות מגדיל את הסיכון לפגיעה
חמורה במקרה של פנייה חדה, עצירה פתאומית או
תאונה.

אזהרה: בדוק תמיד כדי לוודא שהאבזם סגור היטב. אם האבזם
אינו סגור, הילד עלול להיפצע.

אזהרה: עפ"י הסטטיסטיקה של התאונות, ילדים בטוחים יותר
במושבים האחוריים של הרכב, מאשר אלה הקדמיים.

אזהרה: אין להשאיר את ילדך בכיסא הבטיחות בלי היותו מחובר
למושב הרכב. כיסא לא מחובר עלול להיזרק ולפצוע
את הנוסעים במקרה של פנייה חדה, עצירה פתאומית
או תאונה.

אזהרה: אין לאפשר לילדים לשחק בקרבת או בתוך כיסא הבטיחות.

אזהרה: חובה להחליף את כיסא הבטיחות במושב חדש במידה והרכב היה מעורב בתאונה מכל סוג שהוא.

אזהרה: אין להעביר את כיסא הבטיחות למישהו אחר מבלי לוודא כי קרא בעיון את הוראות השימוש.

אזהרה: אין להשתמש בכיסוי מושב של יצרן אחר במושב זה.

אזהרה: חוסר ההתאמה של מידות הגוף של ילדך לכיסא הבטיחות עלול לגרום לפציעות חמורות במקרה של תאונה.

אזהרה: התקנת כיסא הבטיחות במיקום שגוי עלולה להגדיל את הסיכון לפציעות חמורות!

אזהרה: יש להתקין את כיסא הבטיחות במושב האחורי של הרכב עם כיוון הנסיעה.

אזהרה: אין להתקין את כיסא הבטיחות במושב הפונה נגד או לצד כיוון הנסיעה.

אזהרה: ישנן מספר חגורות בטיחות שאינן עונות על תקני השימוש של כיסא הבטיחות!

אזהרה: יש לוודא שרצועות הבטיחות מהודקות על גופו של הילד, אך לא לוחצות עליו. יש לוודא שהרצועות אינן מסובבות או מפותלות.

אזהרה: אין לחגור את הילד עם מעיל, שמיכה או בגד עבה. על מנת לשמור על חום גופו של הילד, ניתן להניח שמיכה מעל לרצועות הבטיחות.

אזהרה: אין לחבר את כיסא הבטיחות במושב רכב המצויד בכרית אויר פעילה.

אזהרה: בשימוש במצב כיסא בטיחות בחגירת הילד ע"י רצועות הכיסא, ניתן לחבר את הכיסא לרכב גם עם חגורות הבטיחות המותנית והאלכסונית של הרכב.

אזהרה: כאשר עושים שימוש במצב כיסא בטיחות, במידה

וחגירת הילד נעשית ע"י רצועות הכיסא, אין להשתמש במערכת הלאטשים לחיבור הכסא לרכב במידה והילד שוקל יותר מ - 18 ק"ג.

אזהרה: אין לחגור את הילד לכיסא הבטיחות רק ע"י שימוש בחגורה מותנית של הרכב.

אזהרה: יש לחבר את כיסא הבטיחות לרכב ע"י מערכת הלאטשים או חגורות הבטיחות של הרכב גם כאשר אינו בשימוש. כסא משוחרר יכול להעמיד את שאר יושבי הרכב בסיכון.

אזהרה: בשימוש ברצועות כדי לאבטח את הילד לכיסא יש תמיד להשתמש ברצועה העיגון העליונה.

אזהרה: בשימוש ברצועות כדי לאבטח את הילד אין לחבר את כיסא הבטיחות לרכב ע"י חגורת בטיחות מתנפחת. יש להשתמש במערכת הלאטשים או להעביר את הכיסא למושב ברכב בעל חגורת בטיחות רגילה.

אזהרה: אין להשאיר את הילד ללא השגחה.

אזהרה: אין להשתמש בכיסא אם התגלה בו פגם, או כאשר רצועות הבטיחות לא תקינות קרועות או חסרות.

אזהרה: אין להשתמש בכיסא לאחר שהרכב עבר תאונת דרכים או לאחר שפג תוקפו – 8 שנים מתאריך הייצור.

אזהרה: אין להוסיף אביזרים או חלפים לכיסא הבטיחות, שלא אושרו על ידי היצרן או המפיץ.

אזהרה: אין להרים את הכיסא בעזרת הרצועות.

אזהרה: אין לערוך בכיסא הבטיחות שינויים שלא אושרו על ידי היצרן או המפיץ.

אזהרה: אין להשאיר דברים רופפים ברכב. בזמן בלימה או תאונה חפצים אלה ישתחררו ויסכנו את נוסעי הרכב.

אזהרה: אין להשתמש בכיסא בטיחות יד שנייה ללא ידיעת השימוש שלו בעבר.

היכרות עם הכיסא - צד קידמי:

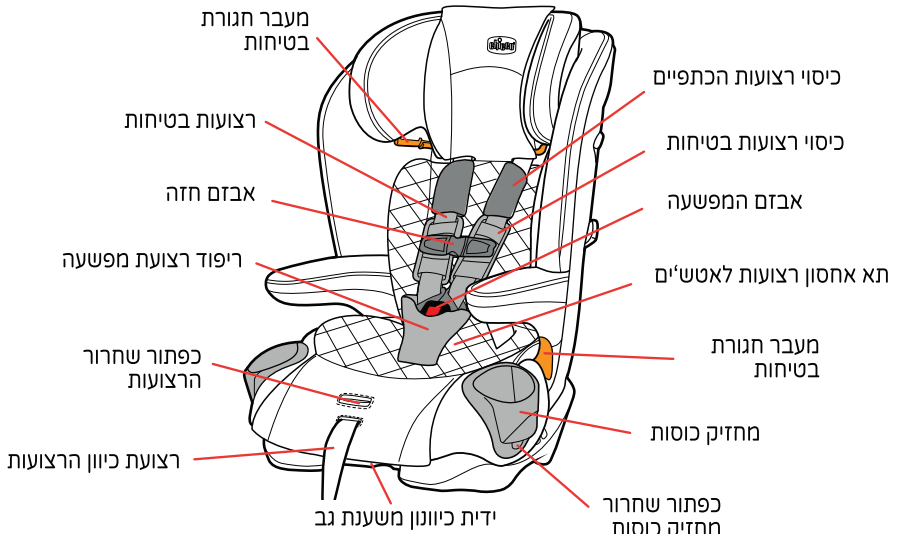

היכרות עם הכיסא - צד אחורי:



לאטשים ורצועת עיגון עליונה:

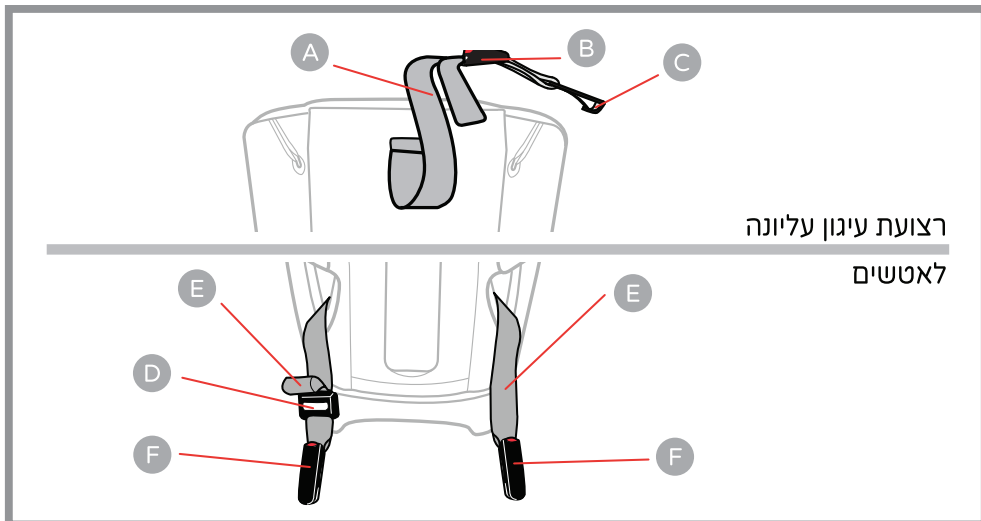

רצועת עיגון עליונה

לאטשים

לאטשים:

- D. מתאם לאטש'ים
- E. רצועות הלאטש'ים
- F. מחבר רצועת לאטש'ים

רצועת עיגון עליונה:

- A. רצועת עיגון עליונה
- B. לחצן כיוונון רצועת עיגון עליונה
- C. רצועת עיגון עליונה

אפשרויות השימוש בכיסא:

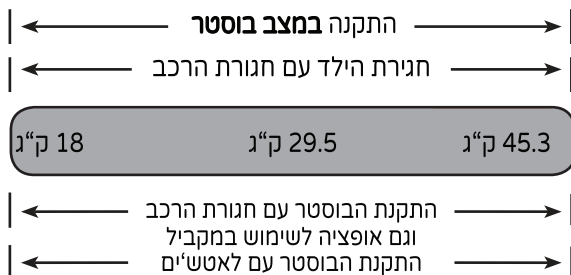
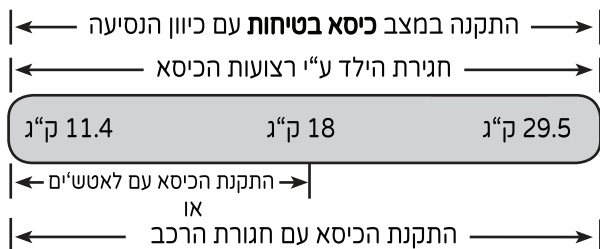

מיקום כיסא הבטיחות ברכב:

אין להתקין את מושב הבטיחות במקומות המסומנים.

אין להתקין במושב עם כרית אוויר פעילה.



במצב בוסטר חובה

לחגור בחגורת כתפיים + מותניים. אין להשתמש רק בחגורת מותניים.

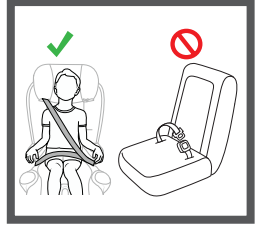

אין להתקין במושב רכב צידי או מושב רכב הפונה נגד כיוון הנסיעה. אין להתקין במושב רכב מתקפל.

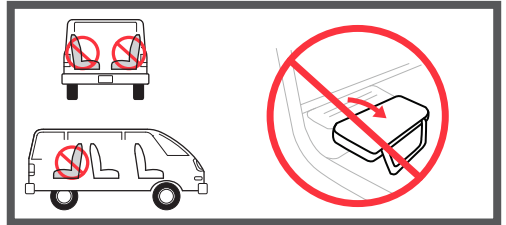

יש לוודא שהכיסא אינו מכסה את חגורת הבטיחות של הרכב. יש לוודא שבסיס כיסא הבטיחות אינו חורג ביותר מ- 7.6 ס"מ מעבר לקצה מושב הרכב.

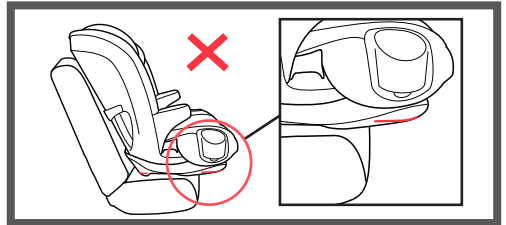

דגשים לגבי התקנה במצב של כיסא בטיחות לילדים במשקל 11.4-29.5 ק"ג:

אזהרה: יש להשתמש ברצועות הכיסא אך ורק לילדים אשר עומדים בדרישות הגובה והמשקל. במידה והילד קטן מהדרישות יש להתאים לו כסא אחר. במידה והילד גדול ניתן להשתמש בכיסא בחגירת חגורות הבטיחות של הרכב - במידה והילד עומד בדרישות החגירה למשקל וגובה.

השימוש במצב כיסא בטיחות מיועד לילדים מגיל מינימום 2 שנים:

במשקל בין 11.4 עד 29.5 ק"ג | גובה עד 137 ס"מ.

יש לוודא כי רצועות הבטיחות של הכיסא ממקמות בגובה כתפי הילד או קצת מעליהן.

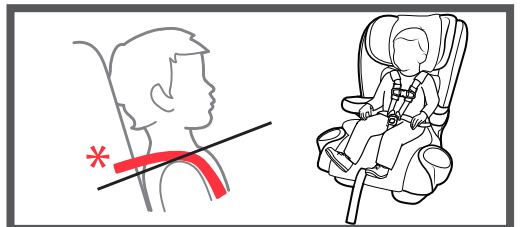

יש לוודא שברכבך יש וו עגינה לרצועת עיגון עליונה.

לפני הנחת כיסא הבטיחות על מושב הרכב יש להסיר את רצועת העיגון ממקום אחסונה. במידה ואין וו עגינה, יש לאחסן את רצועת העיגון העליונה. ראה עמ' 21.

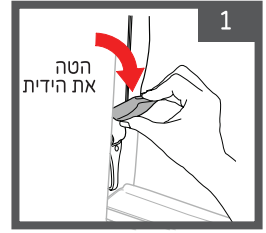
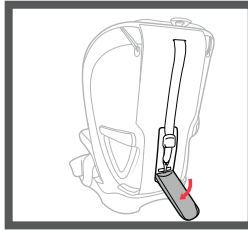

יש לוודא שהרכב חונה במישור בעת התקנת כיסא הבטיחות.



הנח את כיסא הבטיחות על גבי מושב הרכב. וודא כי קווי ההתקנה בתחתית הכיסא מקבילים למשטח הישיבה ברכב.



וודא כי משענת הראש של הרכב אינה מפריעה למשענת הראש של כיסא הבטיחות. במידה ומשענת הראש ברכב דוחפת את הכיסא קדימה, יש לעיין בעלון השימוש של הרכב כדי להסיר את המשענת או להגביה אותה. במידה ואין אפשרות לשנות את הגובה או להסיר את המשענת, יש להעביר את כיסא הבטיחות למושב אחר ברכב ללא משענת ראש.

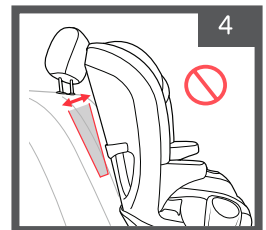

וודא כי הבוסטר אינו מסתיר את אבזם חגורת הרכב.

התקנה במישור (5A): יש לאתר את מחוון הכיסא ולהטות את הכיסא לכל מצב בו הכדורית בין קווי הסימון.

התקנה במדרון (5B): במידה והרכב חונה במדרון, יש להתאים את הכיסא למצב 3-4 בלבד.

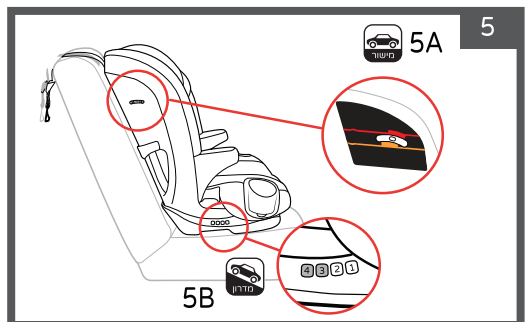

כעת ישנן שלוש אפשרויות התקנה לבחירתך:

התקנה עם כיוון הנסיעה באמצעות לאטש'ים - עמ' 8

התקנה עם כיוון הנסיעה באמצעות חגורת כתפיים ומותניים - עמ' 9

התקנה עם כיוון הנסיעה באמצעות חגורת מותניים בלבד - עמ' 11

התקנת כיסא הבטיחות באמצעות לאטש'ים - לילדים במשקל 11.4-18 ק"ג:

אזהרה: אין להתקין בשיטה זו לילד השוקל יותר מ- 18 ק"ג!
אזהרה: בעת התקנה עם לאטש'ים בלבד, יש לוודא שחגורת הבטיחות לא חגורה מאחורי כיסא הבטיחות.

אזהרה: יש להשתמש תמיד ברצועת עיגון עליונה.

במידה והלאטש'ים פתוחים ובמנח הנכון עבור לסעיף 5 עמ' 8.

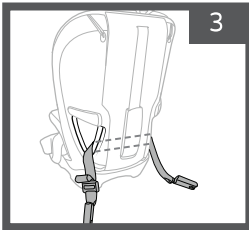

העבר את מחברי הלאטש'ים מתחת לריפוד והעבר דרך שני הפתחים בגב הכיסא (כמתואר באיור). שחרר את שתי רצועות ההתאמה עד לאורך מלא.

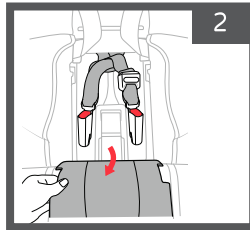

משוך את ריפוד המושב התחתון וכיסוי תא האחסון כדי למצוא את תא אחסון הלאטש'ים והוצא את רצועות הלאטש'ים.

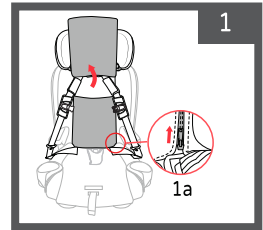

הרם את משענת הראש עם הרוכסן. פתח את הרוכסן בצידי הריפוד (1a).

וודא כי הרצועות אינן מפותלות ומונחות באופן ישר מול גב הכיסא (4a), במידה והן לא ישרות הן לא יזוזו בחופשיות מצד לצד. כעת סגור את דלת תא האחסון והחזר את הריפוד למקומו (4b). יש לסגור את הרוכסן בריפוד משענת הגב.

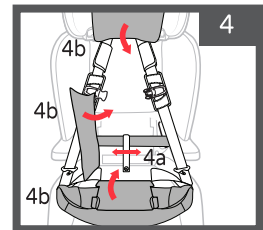

אתר את נקודות העגינה ברכב הממוקמות בין משענת הגב למושב הרכב. חבר את שני מחברי הלאטש'ים לעוגנים. וודא חיבור תקין ע"י שמיעת צליל "קליק".

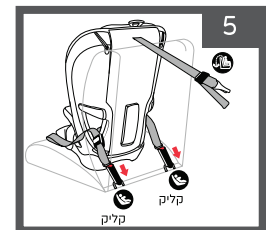

לתשומת ליבך: אם אתה משתמש ברצועת עיגון עליונה בהתקנה באמצעות הלאטש'ים, יש להוציא אותה לפני ההתקנה להניח אותה מעל המושב. במידה ואין זו עגינה, יש לאחסנה בתא האחסון.

דחוף את הכיסא כלפי מטה (7a)
 ובו זמנית משוך את רצועת הלאטש'ים (7b)
 כדי להדק אותה.

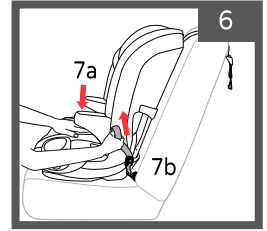

אתר את ׁו העגינה ברכבך
 וחבר אליו את רצועת העיגון
 העליונה. יש להדק את רצועת
 העיגון העליונה ולוודא
 שהרצועה מתוחה ואינה
 משוחררת.

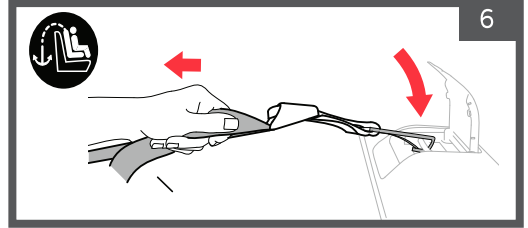

בדוק את עצמך:

- ✓ לפני השימוש תפוס בשני צידי הכיסא קרוב למעברי החגורה (מסומנים בצבע אדום) במצב **כיסא בטיחות**, משוך את הכיסא ובדוק שמרווח התנועה של מושב הבטיחות אינו עולה על 2.5 ס"מ - מצד לצד, קדימה ואחורה.
- ✓ וודא כי הכדורית במחווני הפלס נמצאת בין הקווים במרכז המחווני. במידת הצורך, יש לשחרר את רצועת העיגון העליונה ורצועות הלאטש'ים ולחזור על תהליך ההתקנה ולוודא את תקינות מיקום כיסא הבטיחות על מושב הרכב.
- ✓ יש לבדוק את ההתקנה לפני כל שימוש.

קעת עבור לעמוד 12 - סעיף חגירת הילד באמצעות רצועות הבטיחות של כיסא הבטיחות!

התקנת כיסא הבטיחות לילדים במשקל 11.4 ק"ג עד 29.5 ק"ג
 באמצעות חגורת הבטיחות של הרכב:

הרם את משענת הראש עם
 הרוכסן. פתח את הרוכסן
 בצידי הריפוד (1a).

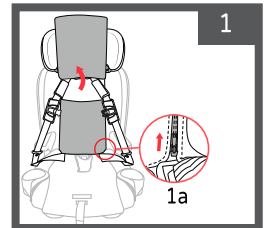

העבר את חגורות הבטיחות
 של הרכב דרך מעבר החגורה
 (מסומן באדום) בצד הכיסא
 הבטיחות.

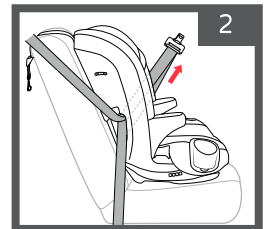

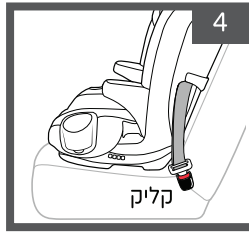

הכנס את החגורה לאבזם עד הישמע "קליק" הנעילה. סגור את הרוכסן בריפוד משענת הגב והחזר את ריפוד משענת הראש חזרה למקום וסגור את הרוכסן.

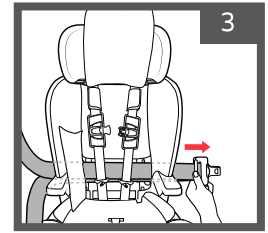

העבר את חגורת הבטיחות לאורך משענת הגב, משוך והוצא בצד השני, דרך מעבר החגורה (מסומן באדום).

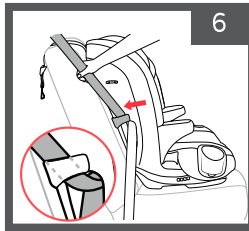

תוך כדי משיכת חגורת הכתפיים יש להכניס את חגורת הבטיחות לנועל חגורת הרכב הממוקם בצד הכיסא. יש להשתמש תמיד בנועל החגורה הממוקם בצד הנגדי של אבזם חגורת הרכב.

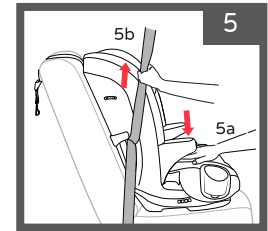

דחוף את הכיסא כלפי מטה (5a) ובו זמנית משוך את חגורת הבטיחות (5b) כדי להדק אותה.

אתר את וו העגינה ברכיך וחבר אליו את רצועת העיגון העליונה. יש להדק את רצועת העיגון העליונה ולוודא שהרצועה מתוחה ואינה משוחררת.

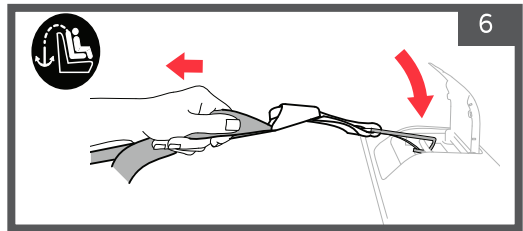

בדוק את עצמך:

- ✓ לפני השימוש תפוס בשני צידי הכיסא קרוב למעברי החגורה (מסומנים בצבע אדום) במצב **כיסא בטיחות**, משוך את הכיסא ובדוק שמרווח התנועה של מושב הבטיחות אינו עולה על 2.5 ס"מ - מצד לצד, קדימה ואחורה.
- ✓ וודא כי הכדורית במחווון הפלס נמצאת בין הקווים במרכז המחווון. במידת הצורך, יש לשחרר את רצועת העיגון העליונה וחגורת הבטיחות של הרכב ולחזור על תהליך ההתקנה ולוודא את תקינות מיקום כיסא הבטיחות על מושב הרכב.
- ✓ יש לבדוק את ההתקנה לפני כל שימוש.

כעת עבור לעמוד 12 - סעיף חגירת הילד באמצעות רצועות הבטיחות של כיסא הבטיחות!

התקנת כיסא הבטיחות לילדים במשקל 11.4 ק"ג עד 29.5 ק"ג באמצעות חגורת המותניים:

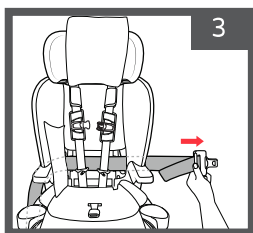

העבר את חגורת הבטיחות לאורך משענת הגב, משוך והוצא בצד השני, דרך מעבר החגורה (מסומן באדום).

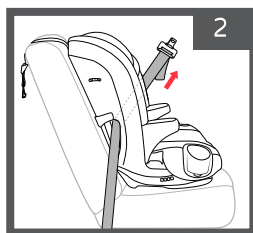

העבר את חגורות המותניים דרך מעבר החגורה (מסומן באדום) בצד הכיסא הבטיחות.

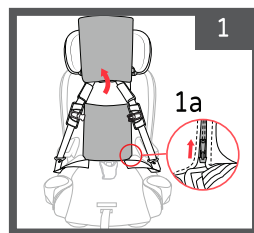

הרם את משענת הראש עם הרוכסן. פתח את הרוכסן בצידי הריפוד (1a).

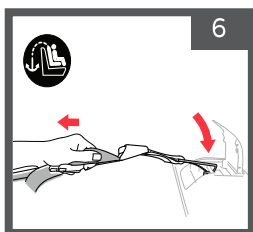

אתר את וו העגינה ברכיך וחבר אליו את רצועת העיגון העליונה. יש להדק את רצועת העיגון העליונה ולוודא שהרצועה מתוחה ואינה משוחררת.

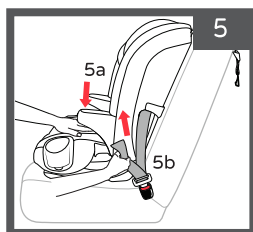

דחוף את הכיסא כלפי מטה (5a) ובו זמנית משוך את חגורת הבטיחות (5b) כדי להדק אותה.

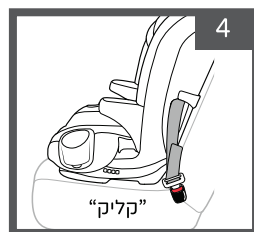

הכנס את החגורה לאבזם עד הישמע "קליק" הנעילה. סגור את הרוכסן בריפוד משענת הגב והחזר את ריפוד משענת הראש חזרה למקום וסגור את הרוכסן.

בדוק את עצמך:

- לפני השימוש תפוס בשני צידי הכיסא קרוב למעברי החגורה (מסומנים בצבע אדום) במצב **כיסא בטיחות**, משוך את הכיסא ובדוק שמרווח התנועה של מושב הבטיחות אינו עולה על 2.5 ס"מ - מצד לצד, קדימה ואחורה.
- וודא כי הכדורית במחווון הפלס נמצאת בין הקווים במרכז המחווון. במידת הצורך, יש לשחרר את רצועת העיגון העליונה וחגורת הבטיחות של הרכב ולחזור על תהליך ההתקנה ולוודא את תקינות מיקום כיסא הבטיחות על מושב הרכב.
- יש לבדוק את ההתקנה לפני כל שימוש.

קעת עבור לעמוד 12 - סעיף חגירת הילד באמצעות רצועות הבטיחות של כיסא הבטיחות!

חגירת הילד באמצעות רצועות הבטיחות של כיסא הבטיחות:

לתשומת ליבך: במידה ורצועות המפשעה ממוקמת מתחת לילדך, יש למקמה מחדש בחריץ המתאים. ראה סעיף "התאמת רצועת מפשעה" - עמ' 22.

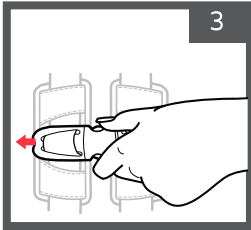

פתח את אבזם החזה ע"י לחיצה על שתי לשוניות הסגירה במרכז האבזם.

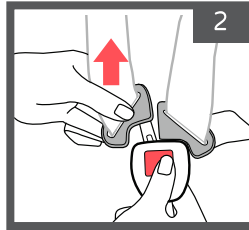

פתח את אבזם הרצועות בלחיצה על כפתור האבזם. הוצא את שתי לשוניות הרצועות מהאבזם.

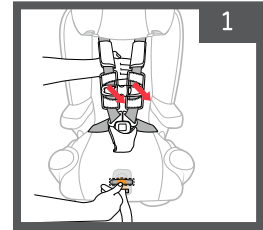

שחרר את הרצועות ע"י לחיצה על כפתור שחרור הרצועות בחזית הכיסא, ומשיכה קדימה של שתי הרצועות.

הושב את ילדך על כיסא הבטיחות כשגבו צמוד עד כמה שאפשר למשענת הכיסא. מקם את הרצועות מעל כתפיו ומסביב למותניו של ילדך. וודא כי הרצועות אינן מפותלות.

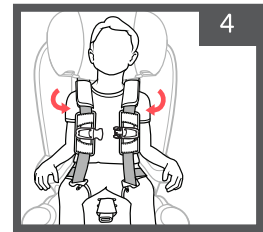

אזהרה: במידה ואתה חוגר ילד הלבוש בבגדי חורף עבים, וודא כי הרצועות שטוחות על כתפי הילד ואינן מסובכות בתוך בגדי הילד. וודא כי הילד אינו יכול להשען קדימה לאחר סגירת הרצועות.

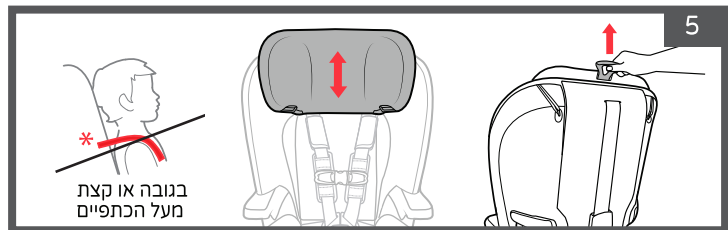

התאם את גובה הרצועות ע"י משיכה בלשונית כיוון משענת הראש אשר ממוקמת בצד האחורי של כיסא הבטיחות, והזהר של משענת הראש לגובה הרצוי. יש למקם את הרצועות בגובה או מעל כתפי הילד. וודא כי משענת הראש נעולה במקומה לפני הידוק הרצועות. לתשומת ליבך: בעת כיוון משענת הראש על הרצועות להיות משוחררות.

הכנס את הלשוניות לאבזם הרצועות עד הישמע "קליק" הנעילה (6A). וודא כי הרצועות נעלות במקומן ע"י משיכת הלשוניות (6B).

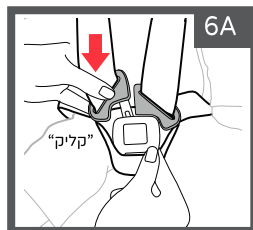
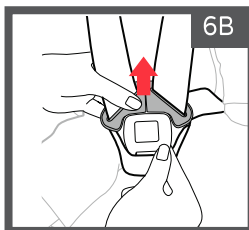

נעילת אבזם החזה. יש להצמיד את שני החלקים ולסגור אותם, עד הישמע "קליק" הנעילה.

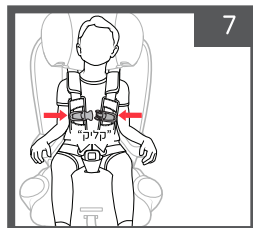

משוך את אבזם החזה וכיסוי רצועות הכתפיים מצווארו של ילדך לכיוון אבזם הרצועה. משוך והדק את שתי הרצועות יחד.

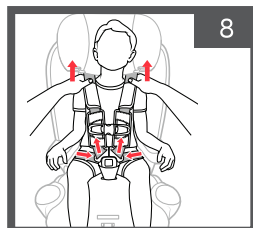

אזהרה: אין להשתמש ברצועות לחגירת הילד ללא רפידות אבזם החזה. שימוש ללא הרפידות יכול להוביל לפציעה חמורה.

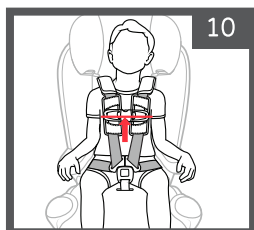

מקם את כיסוי רצועות הכתפיים על כתפי ילדך. מקם את אבזם החזה ואת רפידות אבזם החזה במרכז החזה של ילדך, בקו בית השחי.

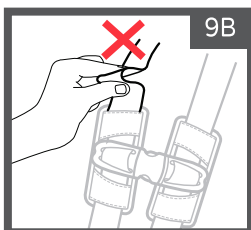

משוך באיטיות את רצועת כיוון הרצועות עד שרצועות הבטיחות מהודקות (9A). במידה ואפשר לצבוט את רצועת הכתף, הרצועה אינה מהודקת ויש למשוך את רצועת הכיוון ולהדק בהתאם (9B).

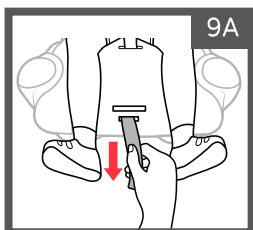

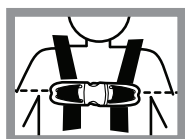

אזהרה: במידה והרצועות אינן מהודקות כראוי הילד יכול להזרק מהכיסא במצב חירום ולהיפצע. יש לוודא כי הרצועות מהודקות בצורה נוחה ולא לוחצות על גופו של הילד.

בדוק את עצמך:

- ✓ יש לוודא כי רצועות הבטיחות הדוקות. במידה ואפשר לצבוט את הרצועה היא אינה הדוקה מספיק, יש לשוב ולהדק. בדוק שהרצועות אינן לוחצות על ילדך או גורמות לו לאי נעימות.
- ✓ רצועות הבטיחות חייבות להיות מונחות ישר על כתפי הילד, לא מסובבות או מפותלות. יש לבדוק את גובה רצועות הבטיחות:
- ✓ מיקום אבזם החזה בעת הנעילה חייב להיות בקו חזה הילד וקו בית השחי. לא מעליו ולא מתחתיו.
- ✓ יש להלביש את הילד בבגדים מתאימים שלא יפריעו לחגירתו ברצועת הבטיחות.
- ✓ אין לחגור ילד עם שמיכה. במידת הצורך יש להניח שמיכה על ילדך מעל הרצועות.

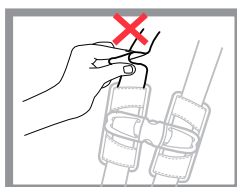

אזהרה: יש לוודא שרצועות הבטיחות חגורות באופן בטיחותי על כתפי ילדך. חגירה לא נכונה יכולה לגרום לפציעה או למוות במקרה של עצירה פתאומית או תאונה.

אזהרה: אין להשתמש במושב הבטיחות במידה וחלק מרצועות הבטיחות פגום/ חסר.

דגשים לגבי התקנה במצב של בוסטר לילדים במשקל 18-45.3 ק"ג:

אזהרה: בהתקנה במצב בוסטר יש לוודא כי הילד עומד בכל דרישות הגיל והמשקל המצויינות במדריך זה.

אזהרה: בעת שימוש במצב בוסטר יש לוודא כי רצועות הבטיחות ורצועת המפשעה מאוחסנים היטב במקומם.

אזהרה: יש להשתמש תמיד בחגורת בטיחות עם 3 נקודות חגירה (חגורת כתפיים + חגורת מותניים). אין להשתמש בחגורת מותניים בלבד.

השימוש במצב כיסא בטיחות מיועד
 לילדים מגיל מינימום 4 שנים:
 במשקל בין 18 עד 45.3 ק"ג | גובה בין 97-145 ס"מ.



הכנות להתקנה במצב של בוסטר לילדים במשקל 18-45.3 ק"ג:

הסרת מערכת הרצועות:

יש לאחסן את הרצועות בזמן שימוש במצב בוסטר.

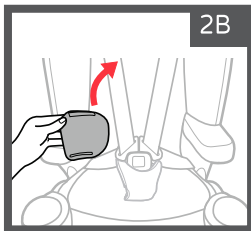

שחרר ופתח את כיסוי הרצועות המותניים והסר אותן משני הצדדים, לאחר מכן פתח את אבזם המפשעה.

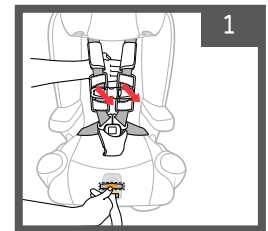
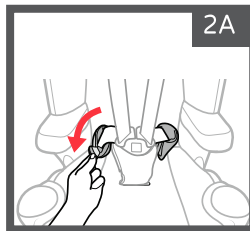

שחרר לחלוטין את הרצועות ע"י לחיצה על כפתור השחרור בחזית הכיסא ומשיכת הרצועות קדימה. פתח את נעילת אבזם החזה.

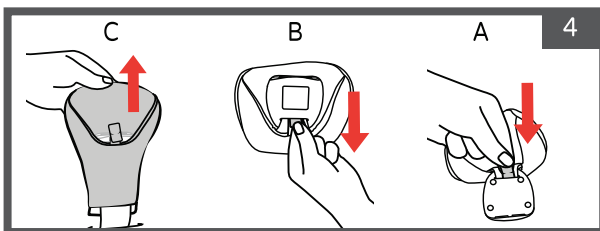

להסרת כיסוי רצועת המפשעה יש לדחוף את לשונית הבד דרך החרוץ בגב אבזם הרצועות (4A), משוך את הלשונית כלפי חוץ בחזית האבזם (4B), והסר את כיסוי רצועת המפשעה (4C).

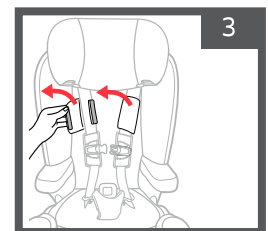

שחרר ופתח את כיסויי רצועות הכתפיים והסר אותן משני הצדדים. יש לאחסן אותם לשימוש עתידי.

פתח את הרוכסן בצידי הריפוד והזז את הריפוד כלפי חוץ (5A).
הרם את החלק התחתון של ריפוד המושב והוצא אותו (5B).

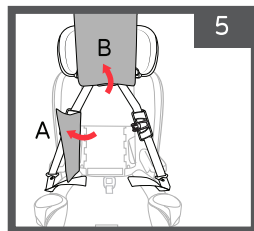

חבר את אבזם החזה והורד אותו לכיוון אבזם המפשעה. הכנס את
האבזם ולשוניות האבזם לתא האחסון בתחתית משענת הגב.

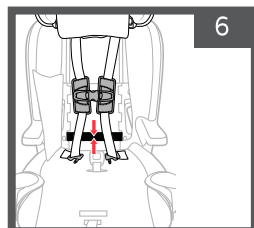

הרם את ריפוד המושב ופתח את שתי הרצועות האלסטיות
המחוברות אל תא האחסון הלאטש'ים. השחל את רצועת
המפשעה דרך החריץ בריפוד המושב ומשוך קדימה בחלק
התחתון של ריפוד המושב כדי לאתר את תא אחסון רצועת
המפשעה.

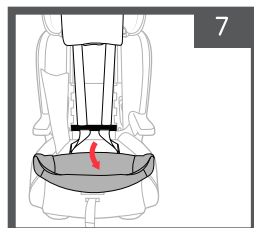

הכנס את אבזם רצועת המפשעה לתוך
תא האיחסון המיועד לו (8A) הממוקם
בבסיס המושב ליד חריצי הכיוון של
רצועת המפשעה בבסיס הכיסא (8B).

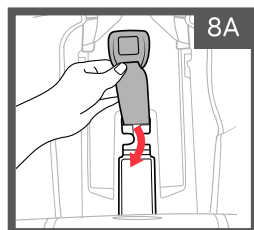
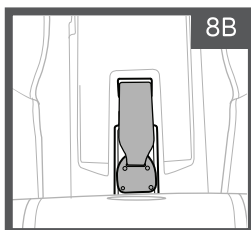

החזר את ריפוד משענת הגב בסדר
פעולות הפוך לפי סעיף 5, עמ' 16.

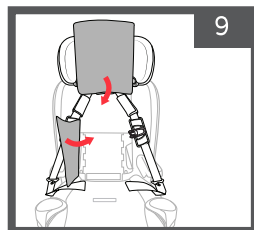

התקנה במצב של בוסטר לילדים במשקל 18-45.3 ק"ג:

יש לוודא שהרכב חונה במישור בעת התקנת הבוסטר.



הנח את הבוסטר על גבי מושב הרכב. וודא כי קווי ההתקנה בתחתית הבוסטר מקבילים למשטח הישיבה ברכב.



וודא כי משענת הראש של הרכב אינה מפריעה למשענת הראש של הבוסטר.

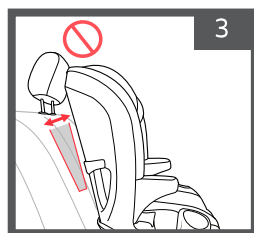

במידה ומשענת הראש ברכב דוחפת את הבוסטר קדימה, יש לעיין בעלון השימוש של הרכב כדי להסיר את המשענת או להגביה אותה. במידה ואין אפשרות לשנות את הגובה או להסיר את המשענת, יש להעביר את הבוסטר למושב אחר ברכב ללא משענת ראש.

וודא כי הבוסטר אינו מסתיר את אבזם חגורת הרכב.

התקנה במישור (4A): יש לאתר את מחוון הבוסטר ולהטות את הבוסטר לכל מצב בו הכדורית בין קווי הסימון. **התקנה במדרון (4B):** במידה והרכב חונה במדרון, יש להתאים את הבוסטר למצב 3-4 בלבד.

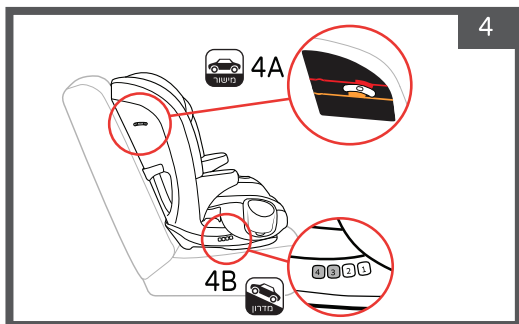

באפשרותך לאבטח את התקנת הבוסטר במקביל גם באמצעות לאטש'ים. **יש לוודא תמיד כי הילד חגור באמצעות חגורת הבטיחות של הרכב!** יש לוודא לפני שימוש כי מחברי הלאטש'ים אינם מפריעים לחגורת הבטיחות של הרכב. **במידה ומחברי הלאטש'ים מפריעים, או במיקום הכיסא אין עוגן למחברי לאטש'ים יש לאחסן אותם.**

אזהרה: רצועות הלאטש'ים נועדו לשימוש ביחד עם חגורת הרכב במצב בוסטר בלבד. יש לוודא שמניחים את הבוסטר בין עוגני הלאטש'ים במושב הרכב.

במידה ואינך משתמש בלאטש'ים עבור לסעיף חגירת הילד בחגורת בטיחות של הרכב - עמ' 18

אתר את נקודות העגינה ברכב הממוקמות בין משענת הגב למושב הרכב. חבר את שני מחברי הלאטשים לעוגנים. וודא חיבור תקין ע"י שמיעת צליל הנעילה "קליק", משוך והדק את הרצועות.



אתר את נקודת העיגון העליונה ברכב. חבר את זו הרצועה ומתח אותה. על הרצועה להיות צמודה ומתוחה.

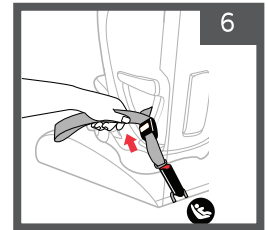

אזהרה: כאשר הבוסטר אינו בשימוש ובמידה והבוסטר אינו מחובר לרכב ע"י מערכת הלאטשים ונקודת העיגון העליונה, יש לחבר את הבוסטר לרכב ע"י חגורות הבטיחות של הרכב.

חגירת הילד במצב בוסטר באמצעות חגורות הבטיחות של הרכב:

שימוש מ- 18 ק"ג עד 45.3 ק"ג | מינימום גיל 4 | לילד בגובה 97-145 ס"מ

יש להושיב את ילדכם במושב הבוסטר, כשגבו צמוד עד כמה שאפשר למשענת גב הבוסטר.

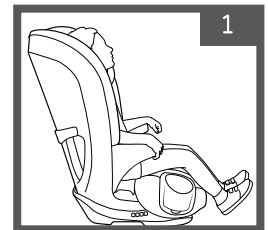

יש לוודא כי מעברי חגורת הבטיחות ממוקמים בגובה כתפי הילד או מעט מעליהן. במידה ולא, יש לכוון את המשענת הראש לגובה הרצוי.

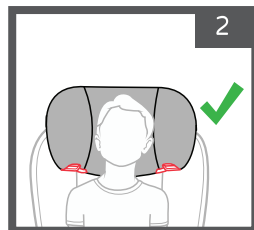
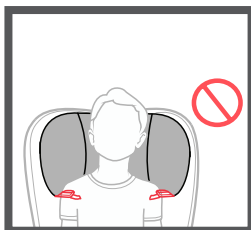

נתב את חגורת הבטיחות מתחת למשענת יד אחת והנח על גופו של ילדך. יש לוודא כי חגורת הכתפיים מהודקת, ועוברת באופן אלכסוני על חזהו. יש לוודא כי חגורת המותניים ממוקמת על מותני הילד, מתחת לגובה הירכיים.

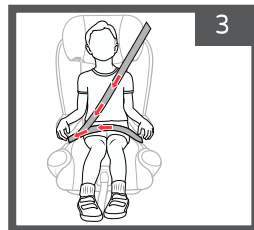

חגור את חגורת הבטיחות.

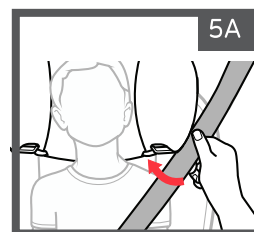
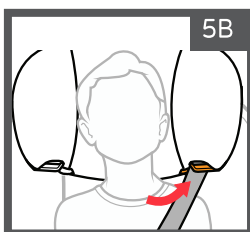
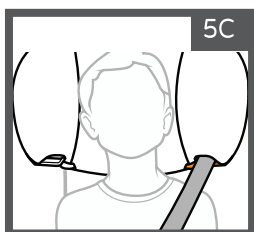
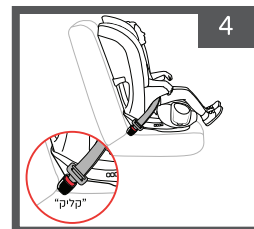

העבר את חגורת הבטיחות בין משענת הראש וצד משענת גב הבוסטר (5A). העבר את חגורת הרכב דרך מעבר החגורה (מסומן בכתום) בתחתית משענת הראש (5B), מקם את החגורה בתחתית משענת הראש. יש לוודא כי חגורת הבטיחות מונחת ישר, לא מסובבת או מפותלת (5C). יש להשאיר את חגורת הרכב מחוברת לבוסטר גם שהוא לא בשימוש.

יש לוודא שהילד מאובטח כראוי, כמתואר באיורים.

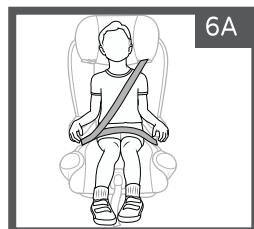
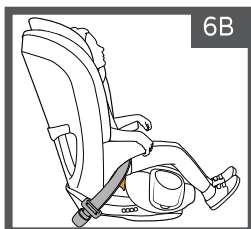

במידה וחגורת הכתפיים אינה מונחת באופן הנכון ומפריעה לצוואר, יש להוריד או להרים את משענת הגב של הבוסטר כך שהיא תתאים לגובה ילדכם, אוזני ילדכם לא יעברו את הנקודה הגבוהה ביותר של משענת גב הבוסטר.

אזהרה: יש להשתמש תמיד בחגורת כתפיים ומותניים!
אזהרה: יש לוודא כי חגורות הבטיחות ישרות ואינן מסובבות, וישבות באופן נוח ובטיחותי על גוף ילדכם.

אזהרה: אין להשתמש במעילים ושמיכות מתחת לחגורת הבטיחות, אין להניח דבר בין הילד לבין הבוסטר, הדברים עלולים להפריע לחגירה נכונה, בכך שחגורת הבטיחות לא תהיה מהודקת היטב על ילדך, ולהוות סכנה במקרה של תאונה. אם יש צורך, הנח שמיכה על ילדך מעל חגורת הבטיחות.

חגירה תקינה של הילד בבוסטר:

אזהרה: למניעת פציעה חמורה במצב חירום יש לבדוק תמיד כי חגורות הבטיחות של הרכב נעולות כהלכה באבזם.

וודא כי החגורות ישרות ואינן מסובבות.

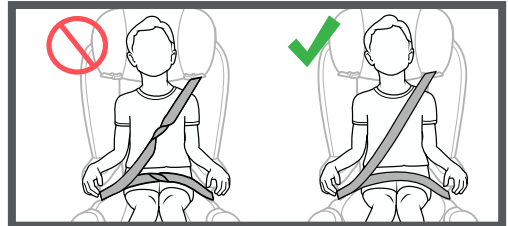

אזהרה: אין למקם כריות, שמיכות, מגבות וכו' מתחת או בין הבוסטר למושב הרכב, או בין הילד והבוסטר עצמו. אין לחגור את הילד מעל מעיל, שמיכה או בגד עבה במקרה תאונה זה ימנע את שמירת בטיחותו של הילד.

נתב את חגורת הכתפיים דרך מעבר החגורה מתחת למשענת הראש. (בצבע כתום). יש לשמור שילדך לא יחליק קדימה או למטה בזמן ישיבתו על הבוסטר.

יש להקפיד להשתמש בחגורות הרכב רק כמצויין בהוראות הנ"ל ולא בשום אופן אחר. יש לחבר את הבוסטר לרכב גם כאשר אינו בשימוש או ע"י מערכת הלאטשים או בעזרת חגורות בטיחות הרכב.

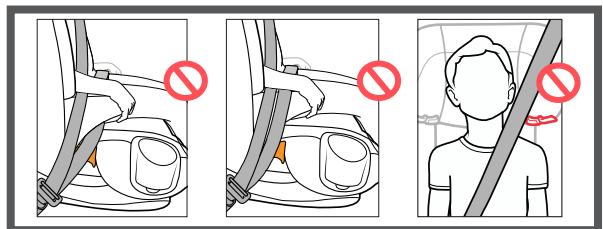

מעבר מבוסטר חזרה לכיסא בטיחות:

על מנת לחזור להשתמש בכיסא הבטיחות עם הרצועות יש לפתוח את הרוכסן בצד הריפוד ולסובב כלפי חוץ. הרם את החלק התחתון של ריפוד משענת הגב. ראה שלב 5 בפרק בסעיף הסרת מערכת הרצועות - עמ' 16.

הרם את הרצועות והחלק החוצה את אבזם החזה ולאחר מכן את לשוניות האבזם. הרם את ריפוד המושב, פתח את שתי הלולאות המחוברות לתא האחסון. אתר את רצועת המפשעה והכנס אותה למיקום המתאים בריפוד המושב. חבר מחדש את שתי הרצועות האלסטיות בריפוד בגב המושב לדלת תא האחסון. יש לוודא כי הרצועות ממוקמות בחריצי ריפוד בגב המושב. החזר את ריפוד רצועות הכתפיים למקומו ואת ריפוד המפשעה. סגור את הרוכסן בריפוד בחלק התחתון של משענת הגב. החזר את ריפוד משענת הראש ואת ריפוד מושב הכיסא. יש לחזור על אותן הפעולות בסדר הפוך לפי סעיף הכנה למצב בוסטר עמ' 15-16.

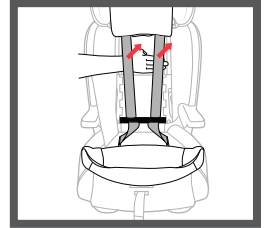

אחסון לאטש'ים ורצועת עיגון עליונה:

אזהרה: יש לוודא כי רצועות הלאטש'ים ורצועת עיגון עליונה מאוחסנות במקומן, כאשר אינן בשימוש.

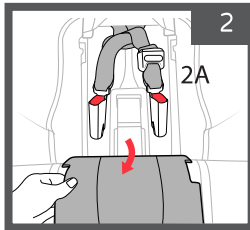

הכנס את שתי רצועות הלאטש'ים. קפל את הרצועות בדומה לאיור (2A). וודא כי התא סגור היטב.

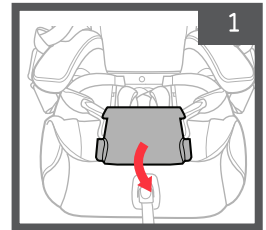

משוך קדימה את תחתית ריפוד המושב ואת דלת תא האחסון בבת אחת על מנת לאתר את תא אחסון הלאטש'ים.

כאשר רצועת העיגון העליונה אינה בשימוש, אחסן אותה בתא האחסון המיועד לה מאחורי הכיסא. חבר את וו הרצועה אל המוט ומתח את הרצועה. וודא כי דלת התא סגורה היטב.

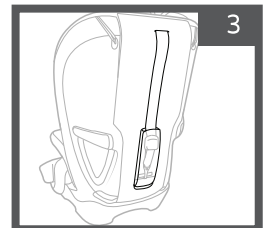

התאמת רצועת מפשעה:

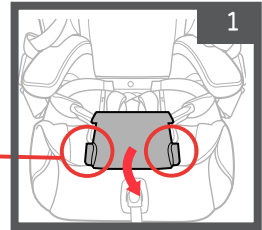
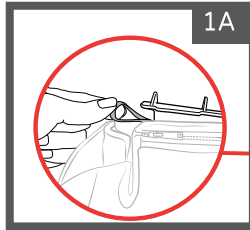

פתח את אבזם החזה ואת אבזם המפשעה. הסר את ריפוד רצועת המפשעה. הרם את ריפוד המושב התחתון, פתח את שתי הלולאות המחוברות לתא אחסון הלאטש'ים. סגור את תא האחסון על מנת להגיע לאיזור אחסון רצועת המפשעה / רצועת כיוונון. משוך את רצועת המפשעה דרך החרץ בריפוד מושב הכיסא.

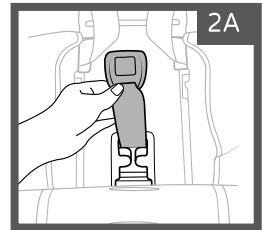
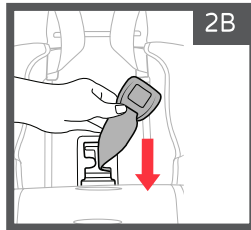
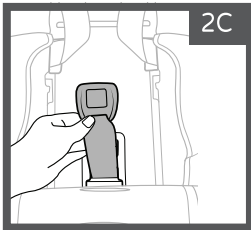

על מנת לשנות את מנח הרצועות ולהעביר לחריץ אחר, העבר את רצועת המפשעה מהמיקום הקיים (2A) דרך תא אחסון רצועת המפשעה (2B) ומשוך החוצה דרך החרץ הרצוי (2C). העבר את רצועת המפשעה דרך פתח הרצועה הרצוי בחלק התחתון של ריפוד המושב. על מנת להחזיר את הרצועה למיקום הקודם יש לחזור על אותן פעולות בסדר הפוך.

התאמת משענת הראש:

משענת הראש בעלת 9 מצבי גובה. יש לוודא כי ראשו של הילד ממוקם כראש במשענת הראש וכי חגורת הבטיחות ממוקמת בצורה תקינה על כתף הילד או מעט מעליה.

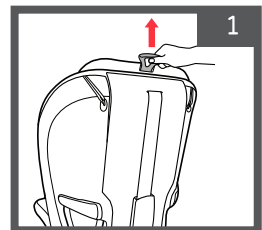
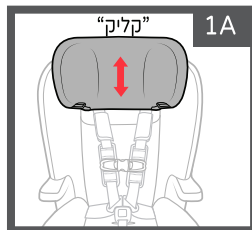

וודא כי המשענת ננעלה במיקום הרצוי ע"י שמיעת "קליק" הנעילה.

להתאמת משענת הראש, משוך בלשונית המתאם הממוקמת בצד האחורי העליון של הבוסטר והזז את המשענת למעלה או למטה בהתאם לגובהו של הילד.

התאמת המושב:

לחץ על ידית כיוון המשענת בחזית הכיסא (1). התאם את המושב למנח הרצוי, מנח נשען או מנח זקוף (1A). יש לוודא כי המושב ננעל למקומו וכי הבועה במחוון נמצאת בין הקווים אשר מעידים על התקנה תקינה.

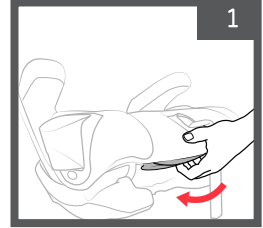
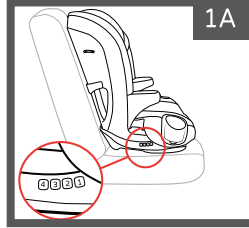

מחזיק כוסות:

אזהרה: אין להשתמש במחזיק הכוסות כדי להחזיק נזל חם. יש להשתמש במיכלי פלסטיק בלבד, לא זכוכית או מתכת. אין להניח חפצים חדים בתוך מחזיק הכוסות, הדבר עלול לגרום לפגיעה או בפציעה בעת תאונה.

לחיבור מחזיק הכוסות: יש להתאים כל כוס לצד שלה לפי הסימון R ו-L.

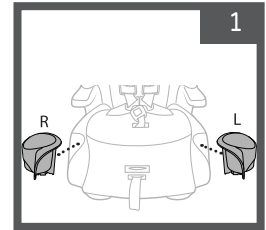

מקם את הכוס והחלק אותה לעבר מקומה עד שננעלת במקומה. יש לחזור על אותה פעולה עבור הצד השני.



להסרת מחזיק הכוסות: יש ללחוץ על הכפתור בממוקם בקצה מחזיק הכוסות ולהרים את המחזיק כלפי מעלה.

התקנת כיסא הבטיחות במטוס:

- ניתן להשתמש בכיסא הבטיחות במטוס רק בשימוש עם רצועות הכיסא. יש לבדוק מול חברת הטיסה לגבי מדיניות שימוש בכיסאות בטיחות בטיסה.
- השימוש בכיסא הבטיחות אך ורק במושבי מטוס אשר פונים קדימה לכיוון הטיסה.
- התקנת כיסא הבטיחות במטוס זהה להתקנת הכיסא במושב הרכב באמצעות חגורת המותניים בלבד.

אזהרה: אין להשתמש בכיסא הבטיחות במטוס במצב בוסטר ללא רצועות הבטיחות של כיסא הבטיחות.

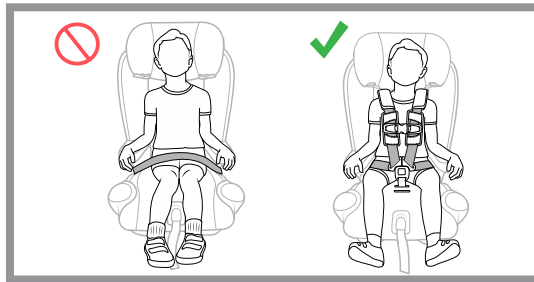

נקיון ואחזקה:

אזהרה: בניקוי האבזם, חלקי הפלסטיק והרצועות אין להשתמש בסבון, חומרי הלבנה או כל חומר ניקוי אחר.

אזהרה: אין להשתמש בכיסא בטיחות כאשר רצועת המפשעה אינה מותקנת, אלא במצב בוסטר.

אזהרה: אין להשתמש במוש הבטיחות ללא ריפוד

- ריפוד - ניתן לכבס במכונת כביסה, במים קרים ובתוכנית עדינה. אין ליבש במיבש כביסה, אין להשתמש בחומרי הלבנה. יש לתלות לייבוש.
- כיסוי רצועות כתפיים - כביסה ביד בעזרת סבון עדין ומים. יש לתלות לייבוש.
- חלקי הפלסטיק - ניתן לנקות בעזרת מטלית לחה וסבון עדין. אין להשתמש בחומרי הלבנה.
- רצועות הבטיחות - ניתן לנקות בעזרת מטלית לחה וסבון עדין. אין להשתמש בחומרי הלבנה. יש לוודא שהרצועות יבשות לחלוטין לפני השימוש. אם הרצועות מלוכלכות מאוד או בלויות, חייבים להחליפן.
- רצועות לאטש'ים - לא ניתן להסירן, יש לנקות עם ספוג ומים חמימים.
- מחזיק כוסות - ניתן לשטוף במדיח כלים במדף העליון.

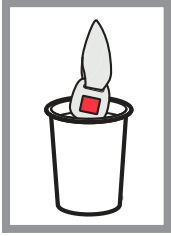

- אבזם ועוגני לאטש'ים- יש לנקות עם ספוג ומים חמימים, במידה והצטברה פסולת בתוך האבזם יש להשרות אותו בתוך כוס עם מים חמים. יש לייבש במקום מוצל.





كرسي السلامة MyFit ZIP

عليمات للاستخدام والعلاج

امسح الرمز ضوئيًا
وقم بزيارة صفحة المنتج على موقع
Chicco Israel لمشاهدة مقاطع
فيديو تعليمية مفصلة باللغة العبرية ومزيد من
المعلومات حول مقعد الأمان.

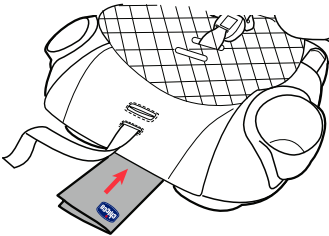
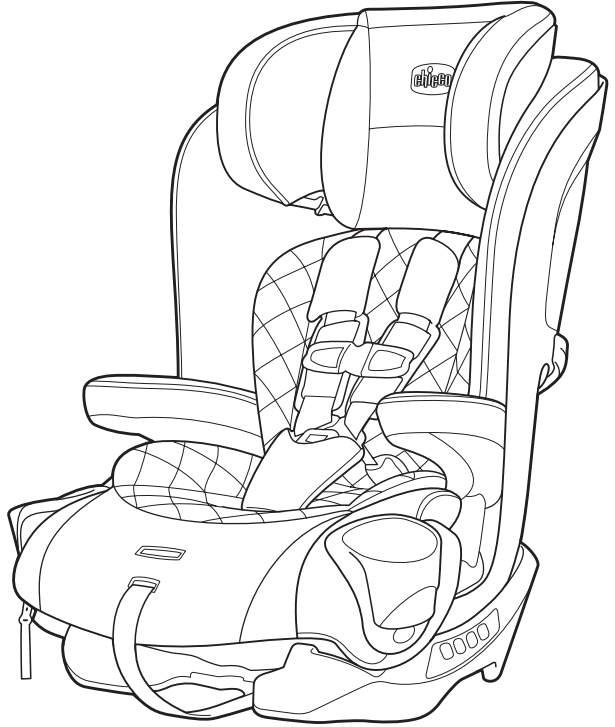

تسويق بواسطة **دافرون**

الصانع: Chicco Artsana S.P.A , الصين.

اسم الموديل: MyFit Zip

المستورد: دافرون للاستيراد والتصدير المحدودة ، المنطقة الصناعية جولس

تاجر معتمد: 511345241 هاتف: 04-9966333 www.davron.co.il

هام: احتفظ بها للاستخدام في المستقبل قراءة بعناية!

يرجى قراءة التعليمات التالية بعناية قبل استخدام ،
واحتفظ بها كمرجع في المستقبل.
ال فشل في الامتثال لهذه الأحكام قد يعرض الطفل للخطر.

تحذير: مخصص للأطفال من 11.4 كجم إلى 45.3 كجم:

من 11.4 كجم إلى 29.5 كجم - في وضع كرسي الأمان.

من 18 كجم إلى 45.3 كجم - في وضع الداعم.

تحذير: يجب تثبيت كرسي الأمان فقط في مكانه المحدد. لا تقم بتثبيته في مكان محصور به بواسطة كرسي متحرك أو باب سيارة ، ولا تضعه في المقعد أمام الوسادة الهوائية.

تحذير: يضمن كرسي الأمان الحماية القصوى فقط إذا كان المستخدم يتبع التعليمات.

تحذير: يرجى قراءة التعليمات بعناية للاستخدام والتأكد من الحصول على أقصى قدر من الفهم قبل استخدام المقعد.

تحذير: يزيد الاستخدام غير الصحيح لكرسي الأمان من خطر الإصابة الخطيرة في حالة الانعطاف الحاد أو التوقف المفاجئ أو وقوع حادث.

تحذير: تحقق دائماً من إغلاق المشبك بإحكام. إذا لم يتم إغلاق المشبك ، فقد يصاب الطفل.

تحذير: وفقاً لإحصاءات الحوادث ، يكون الأطفال أكثر أماناً في المقاعد الخلفية للسيارة من المقاعد الأمامية.

تحذير: لا تترك طفلك على كرسي الأمان دون أن يعلق على مقعد السيارة. قد يرمي كرسي غير متصل الركاب ويجرحهم في حالة حدوث انعطاف حاد أو توقف مفاجئ أو حادث.

تحذير: لا يسمح للأطفال باللعب بالقرب من كرسي الأمان أو داخله.
تحذير: يجب استبدال المقعد بمقعد جديد إذا كانت السيارة متورطة في حادث من أي نوع.

تحذير: لا تنقل كرسي الأمان إلى أي شخص آخر دون التأكد من قراءة دليل التعليمات بعناية.

تحذير: لا تستخدم غطاء مقعد جهة تصنيع أخرى في هذا المقعد.
تحذير: يمكن أن يؤدي عدم تطابق حجم جسم طفلك مع كرسي الأمان إلى إصابات خطيرة في حالة وقوع حادث.

تحذير: يمكن أن يزيد تثبيت كرسي الأمان في الموقع الخاطئ من خطر التعرض لإصابات خطيرة!

تحذير: يجب تثبيت مقعد الأمان في الجزء الخلفي من السيارة مع اتجاه السير.

تحذير: يجب عدم تثبيت كرسي الأمان في المقعد الموجه ضد أو مع اتجاه السفر.

تحذير: هناك العديد من أحزمة المقاعد التي لا تلبى معايير استخدام مقعد الأمان!

تحذير: يجب شد أحزمة الأمان على جسم الطفل ، ولكن لا يتم الضغط عليها. تأكد من أن الأشرطة ليست كذلك الملتوية أو ملتفه.

تحذير: لا تحزمي الطفل فوق معطف أو بطانية أو ثوب سميك. للحفاظ على ذفء الطفل ، يمكن وضع بطانية على أحزمة الأمان.

تحذير: لا ينبغي تثبيت كرسي الأمان على مقعد سيارة مزود بوسادة هوائية نشطة.

تحذير: عند استخدام حزام الأمان للأطفال في حزام الأمان بواسطة أحزمة المقاعد ، يمكن أيضاً إرفاق مقعد السيارة بأحزمة الأمان الشرطية والقطرية.

تحذير: عند استخدام موضع كرسي الأمان ، إذا كان حزام مقعد الطفل مربوطاً ، فلا يجب استخدام المزالج لتوصيل مقعد السيارة إذا كان وزن الطفل يزيد عن 18 كجم.

تحذير: لا يجب ربط الطفل على كرسي الأمان إلا باستخدام حزام مشروط

من السيارة.

تحذير: يجب تثبيت مقعد السيارة بواسطة أحزمة الأمان بالسيارة أو أحزمة الأمان حتى عندما لا تكون كذلك

تستخدم. الكرسي الفضفاض يمكن أن يعرض بقية الركاب للخطر.

تحذير: عند استخدام الأشرطة لتثبيت الطفل على كرسي ، استخدم دائماً حزام التثبيت العلوي.

تحذير: عند استخدام أحزمة لتأمين الطفل ، لا تقم بتثبيت مقعد السيارة بواسطة حزام أمان قابل للنفخ. يجب استخدام نظام المزلاج أو نقل المقعد إلى مقعد بحزام أمان قياسي.

تحذير: لا تتركي الطفل دون رقابة.

تحذير: لا ينبغي استخدام الكرسي إذا تم العثور على عيب أو عندما تمزق أحزمة الأمان غير الصحيحة أو مفقودة.

تحذير: لا يجب استخدام الكرسي بعد تعرض السيارة لحادث سيارة أو بعد إنتهاء صلاحيتها - 8 سنوات من تاريخ الصنع.

تحذير: لا تضيف ملحقات أو قطع غيار إلى كرسي الأمان لم يتم اعتمادها من قبل الشركة المصنعة أو الموزع.

تحذير: لا ترفع الكرسي بالأشرطة.

تحذير: لا يجب إجراء التغييرات التي لم يوافق عليها كرسي الأمان الشركة المصنعة أو الموزع.

تحذير: لا تترك الأشياء فضفاضة في السيارة. أثناء الكبح أو الحوادث ، سيتم تحرير هذه الأشياء وتعرض الركاب للخطر.

تحذير: لا تستخدم كرسي أمان مستعمل دون علم مسبق باستخدامه.

الإمام بالكرسي - الجانب الأمامي:

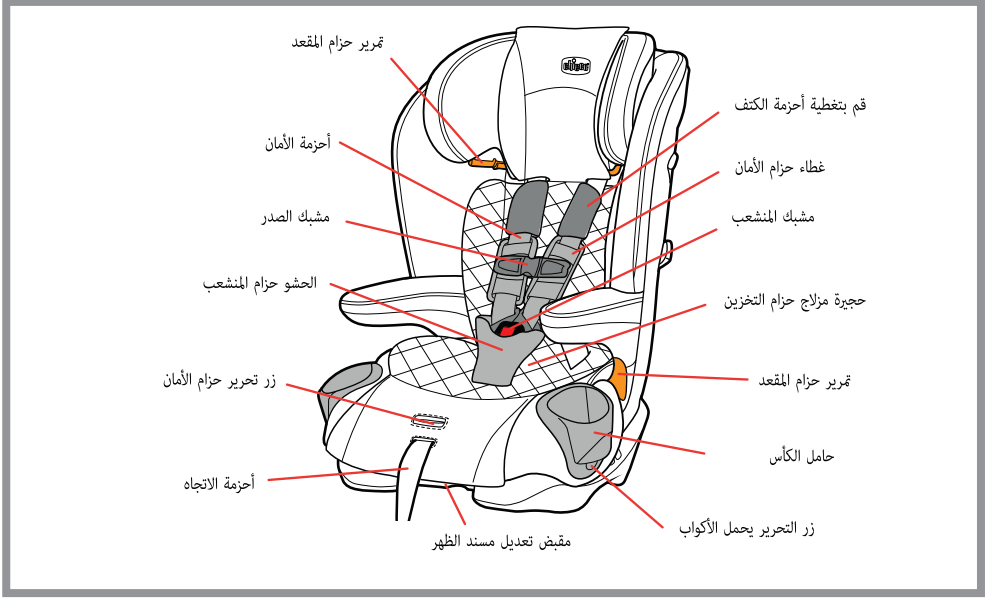

الإمام بالكرسي - الجانب الخلفي:

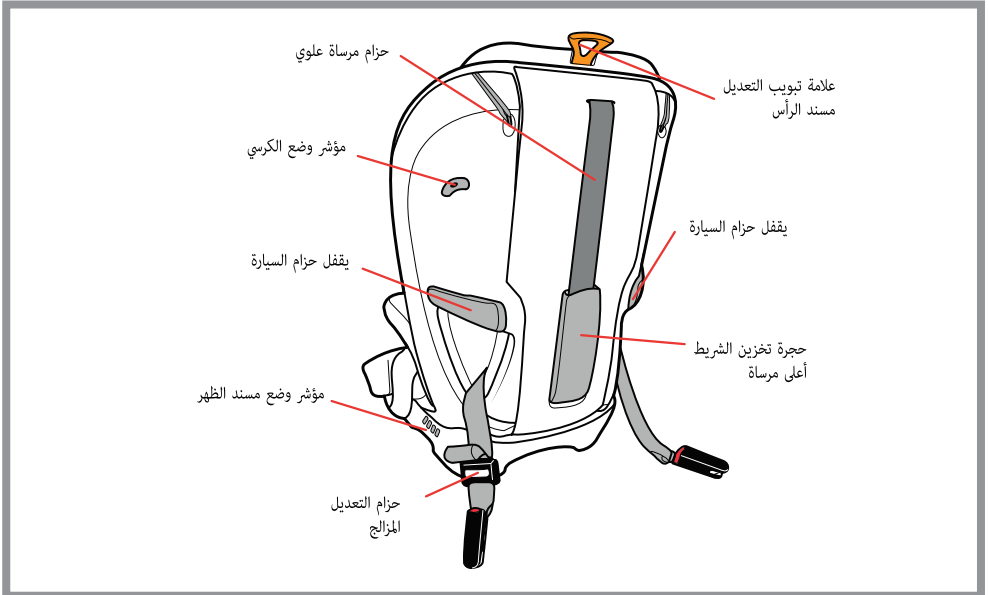

المزالج وحزام التثبيت العلوي:

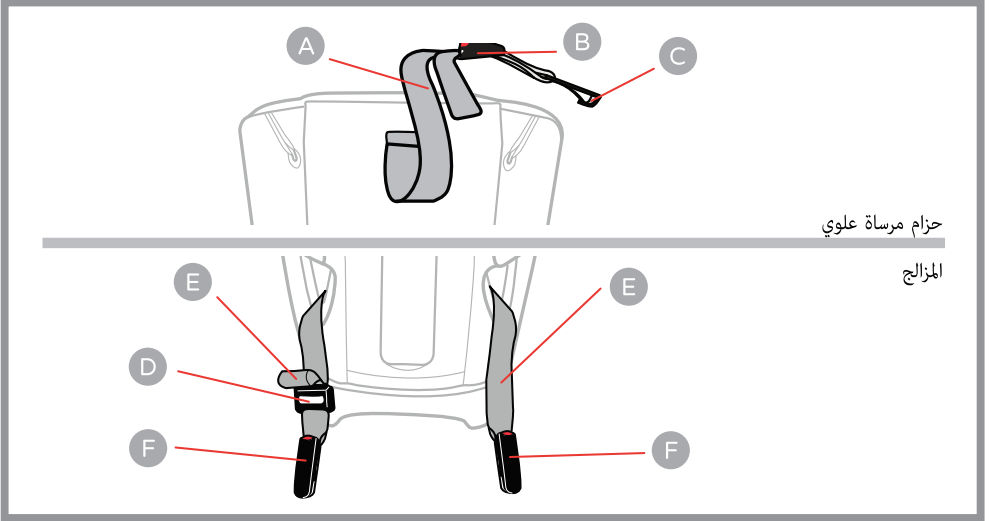

حزام مرسة علوي

المزالج

المزالج:
 D. محول للمزالج
 E. المزالج
 F. يعلق حزام مزلاج

حزام مرسة علوي:
 A. حزام مرسة علوي
 B. زر ضبط حزام التثبيت العلوي
 C. ربط حزام التثبيت العلوي

خيارات استخدام الكرسي:

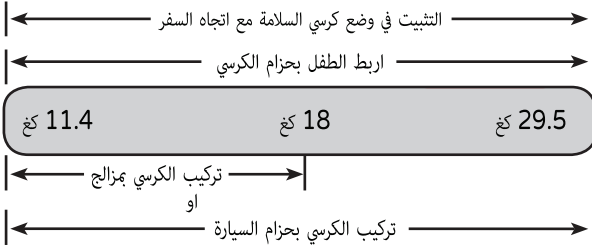

لا تقم بتثبيت مقعد الأمان في الأماكن المحددة.

لا تقم بالتركيب في مقعد به وسادة هوائية نشطة.



في الوضع المعزز المطلوب
حزام عند الكتف + حزام
الخصر.
لا تستخدم حزام الخصر فقط.

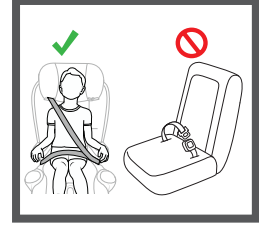

لا تقم بتركيب مقعد سيارة جانبي أو مقعد سيارة مواجه لاتجاه السفر.
لا تقم بتركيب سيارة قابلة للطي في المقعد.

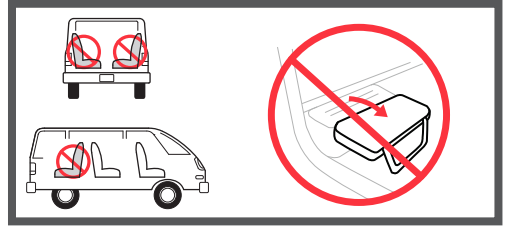

تأكد من أن المقعد لا يغطي حزام أمان السيارة.
تأكد من أن قاعدة مقعد السيارة لا تتجاوز 7.6 سم من حافة مقعد
السيارة.

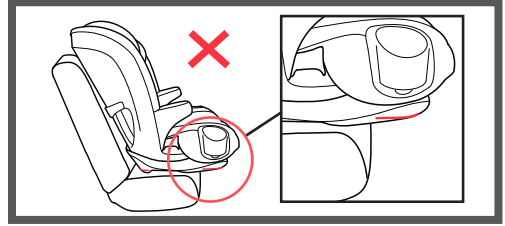

التأكيد على التركيب في موضع مقعد أمان للأطفال بوزن 11.4 - 29.5 كجم:

تحذير: يجب استخدام أحزمة الكرسي فقط للأطفال الذين يستوفون متطلبات الطول والوزن. إذا كان
الطفل أصغر من المتطلبات ، يجب تجهيز كرسي آخر له. إذا كان الطفل كبيراً ، يمكن استخدام الكرسي لربط
أحزمة أمان السيارة - إذا كان الطفل يفي بمتطلبات الحزام للوزن والطول.

استخدام وضع مقعد الأمان مخصص للأطفال من عمر سنتين كحد
أدنى:

يزن ما بين 11.4 إلى 29.5 كيلو | إرتفاع يصل
إلى 137 سم.

تأكد من أن أحزمة مقعد الكرسي موضوعة على أكتاف الطفل أو
فوقها بقليل.

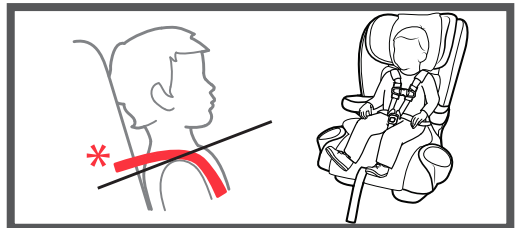

تأكد من أن سيارتك بها شريط إرساء لحزام التثبيت العلوي.

قبل وضع مقعد الأمان على مقعد السيارة ، يجب إزالة حزام التثبيت من التخزين. إذا لم يكن هناك خطاف إرساء ، فيجب تخزين شريط الإرساء العلوي. انظر ص 21.

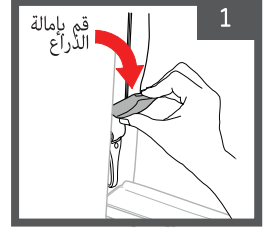
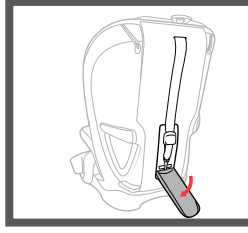

تأكد من وقوف السيارة في السهل عند تثبيت مقعد الأمان.



ضع مقعد السيارة على مقعد السيارة. تأكد من أن خطوط التثبيت الموجودة في الجزء السفلي من الكرسي موازية لسطح المقعد في السيارة.



تأكد من أن مسند رأس السيارة لا يتداخل مع مسند رأس مقعد الأمان. إذا دفع مسند الرأس في السيارة الكرسي للأمام ، فافرق نشرة السيارة لإزالة أو رفع مسند الظهر. إذا لم يكن من الممكن تغيير الارتفاع أو إزالة مسند الظهر ، فيجب نقل مقعد الأمان إلى مقعد آخر في السيارة بدون مسند رأس.

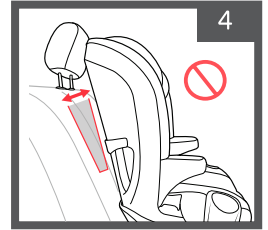

تأكد من أن المعزز لا يخفي مشبك حزام السيارة. **التثبيت التنسيب (5A):** حدد مكان منزلق الكرسي وقم بإمالة الكرسي إلى أي موضع تكون فيه الكرة بين خطوط الفحص. **تركيب المنحدر (5B):** إذا كانت السيارة متوقفة على منحدر ، فيجب فقط ضبط الكرسي على الوضع 3-4.

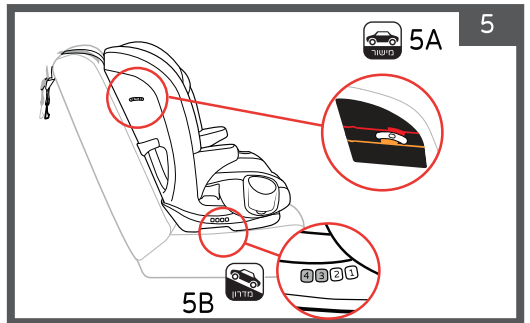

يوجد الآن ثلاثة خيارات تثبيت للاختيار من بينها:

التثبيت مع اتجاه السير باستخدام المزالج - ص 8.

التثبيت مع اتجاه السفر باستخدام حزام الكتف والخصر - ص 9

التثبيت مع اتجاه السير فقط باستخدام حزام الخصر - ص 11

تركيب مقعد الأمان باستخدام مزالج - للأطفال بوزن 11.4-18 كجم:

تحذير: لا تقم بالتثبيت بهذه الطريقة لطفل لزن أكثر من 18 كجم!

تحذير: عند التثبيت بالمزالج فقط ، تأكد من أن حزام المقعد ليس حزاماً خلف المقعد.

تحذير: يجب دائماً استخدام رباط التثبيت العلوي.

إذا كانت المزالج مفتوحة وفي الموضع الصحيح ، فانتقل إلى القسم 5 ، الصفحة 8.

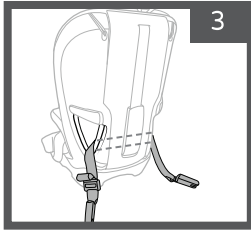

مرر مثبتات المزالج أسفل المفروشات وممر عبر الفتحتين في الجزء الخلفي من الكرسي (كما هو موضح في الشكل). قم بفك شريطي الضبط إلى الطول الكامل.

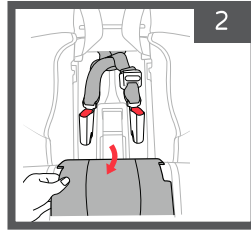

اسحب تجنيد المقاعد السفلية وغطاء حجرة التخزين لأعلى لتحديد مكان حجرة تخزين المزالج وإزالة أحزمة المزالج.

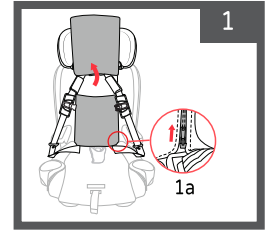

ارفع مسند الرأس بالسحّاب. افتح السحاب على جانبي البطانة (1a).

تأكد من أن الأشرطة ليست ملتوية وتوضع مباشرة أمام ظهر الكرسي (4a) ، إذا لم تكن مستقيمة فلن تتحرك بحرية من جانب إلى آخر. أغلق الآن باب حجرة التخزين واستبدل المفروشات (4b). يجب إغلاق السوستة مع حشوة مسند الظهر.

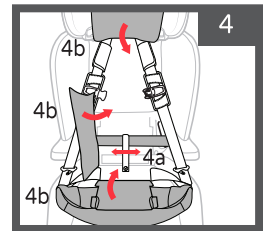

حدد نقاط الإرساء في السيارة الواقعة بين مسند الظهر ومقعد السيارة. قم بتوصيل موصلي المزالج بالمراسي. تأكد من الاتصال الصحيح من خلال سماع صوت "نقرة".

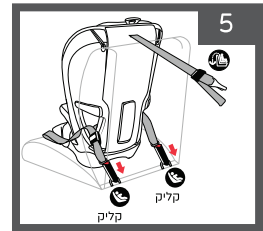

يرجى الملاحظة: إذا كنت تستخدم شريط تثبيت علوي أثناء التثبيت باستخدام المزالج ، فقم بإزالته قبل التثبيت وضعه فوق المقعد. إذا لم يكن هناك خطاف إرساء ، فيجب تخزينه في حجرة التخزين.

ادفع الكرسي لأسفل (7a)
اسحب حزام المزلاج (7b) في نفس الوقت لربطه.

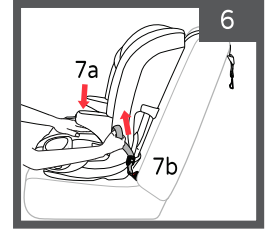

حدد موقع خطاف الإرساء في مركبتك وقم
بتوصيل شريط التثبيت العلوي به. اربط حزام
التثبيت العلوي وتأكد من أن الشريط مشدود
وغير فضفاض.

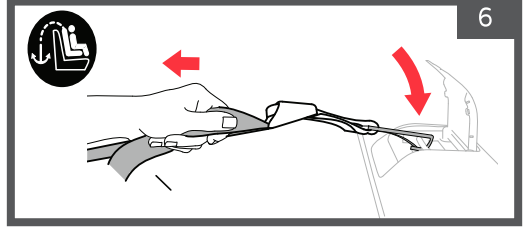

افحص نفسك:

- ✓ قبل الاستخدام ، اشغل جانبي الكرسي بالقرب من ممرات الحزام (المميزة باللون الأحمر) في وضع مقعد الأمان ، واسحب الكرسي وتحقق من أن مساحة الحركة في مقعد الأمان لا تتجاوز 2.5 سم - من جانب إلى آخر ، للخلف وللأمام.
- ✓ تأكد من أن الكرة في منزلق المستوى بين الخطوط في وسط شريط التمرير. إذا لزم الأمر ، قم بفك حزام التثبيت العلوي وأشرطة المزلاج وكرر عملية التثبيت وتحقق من وضع أمان مقعد السيارة على مقعد السيارة.
- ✓ تحقق من التثبيت قبل كل استخدام.

انتقل الآن إلى الصفحة 12 - قسم قفل المقعد للأطفال باستخدام أحزمة المقاعد الخاصة بالمقعد!

تركيب مقعد أمان للأطفال بوزن 11.4 كيلو جرام إلى 29.5 كيلو
جرام باستخدام حزام أمان المركبة:

ارفع مسند الرأس بالسحاب. افتح السحاب
على جانبي البطانة (1a).

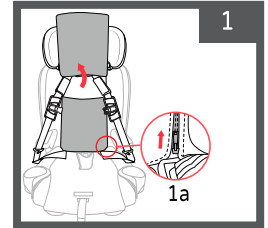

مرر أحزمة مقاعد السيارة عبر ممر حزام الأمان
(باللون الأحمر) على جانب المقعد.

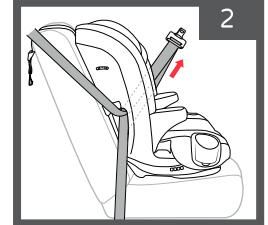

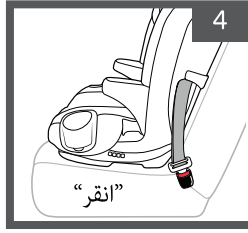

أدخل الحزام في الإبزيم حتى تسمع صوت "نقرة" القفل.
أغلق السحاب مع حشوة مسند الظهر وأعد مسند الرأس في مكانه وأغلق السحاب.

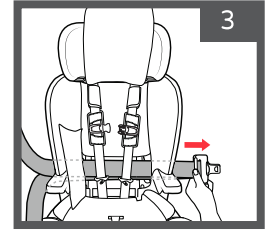

قم بتحريك حزام الأمان على طول مسند الظهر ، ثم اسحبه واسحبه للخارج عبر ممر الحزام (المميز باللون الأحمر).

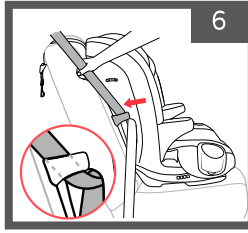

أثناء سحب حزام الكتف ، أدخل حزام الأمان في قفل حزام السيارة الموجود على جانب الكرسي. استخدم دائماً مشبك الحزام الموجود على الجانب الآخر من إبزيم حزام السيارة.

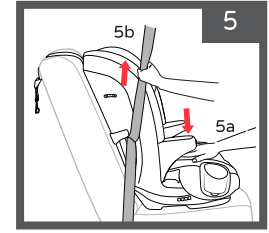

ادفع الكرسي لأسفل (5a) واسحب حزام المقعد (5b) في نفس الوقت لربطه.

حدد موقع خطاف الإرساء في مركبتك وقم بتوصيل شريط التثبيت العلوي به. اربط حزام التثبيت العلوي وتأكد من أن الشريط مشدود وغير فضفاض.

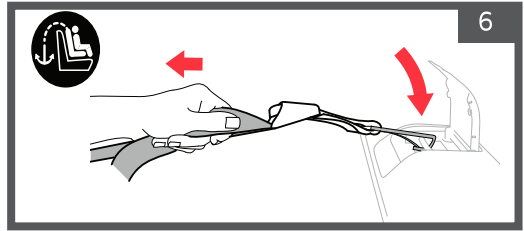

افحص نفسك:

- قبل الاستخدام ، اشغل جانبي الكرسي بالقرب من ممرات الحزام (المميزة باللون الأحمر) في وضع مقعد الأمان ، واسحب الكرسي وتحقق من أن مساحة الحركة في مقعد الأمان لا تتجاوز 2.5 سم - من جانب إلى آخر ، للخلف وللأمام.
- تأكد من أن الكرة في منزلق المستوى بين الخطوط في وسط شريط التمرير. إذا لزم الأمر ، قم بكف حزام التثبيت العلوي وحزام مقعد السيارة وكرر عملية التثبيت وتحقق من صحة موضع مقعد الأمان على مقعد السيارة.
- تحقق من التثبيت قبل كل استخدام.

انتقل الآن إلى الصفحة 12 - قسم قفل المقعد للأطفال باستخدام أحزمة المقاعد الخاصة بالمقعد!

تركيب مقعد أمان للأطفال بوزن 11.4 كيلو جرام إلى 29.5 كيلو
جرام باستخدام حزام الخصر:

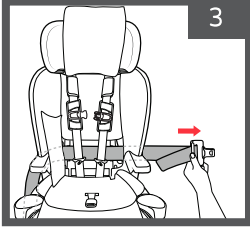

قم بتحريك حزام الأمان على طول مسند الظهر، ثم اسحبه واسحبه للخارج عبر ممر الحزام (المميز باللون الأحمر).



حرك أشرطة الخصر عبر ممر الحزام (باللون الأحمر) على جانب مقعد الأمان.

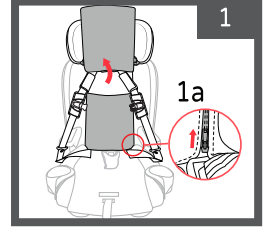

ارفع مسند الرأس بالسحاب. افتح السحاب على جانبي البطانة (1a).

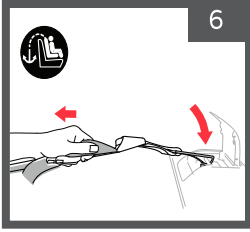

اتركه في وضعه الطبيعي أو العيونه بركب
وحبره الى ان رצועته العيونه
العليونه. يش لهذك ان
رצועته العيونه
للوذاد شةرצועه متوحه
واينه مشوحررت.

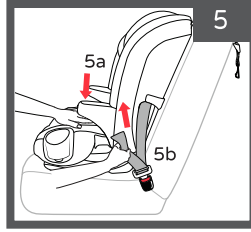

ادفع الكرسي لأسفل (5a) وفي نفس الوقت اسحب حزام المقعد (5b) لتثبيتته.



أدخل الحزام في الإبزيم حتى تسمع صوت "نقرة" القفل.
أغلق السحاب باستخدام حشوة مسند الظهر وأعد حشوة مسند الرأس في مكانها وأغلق السحاب.

افحص نفسك:

- قبل الاستخدام، اشغل جانبي الكرسي بالقرب من ممرات الحزام (المميزة باللون الأحمر) في وضع مقعد الأمان، واسحب الكرسي وتحقق من أن مساحة الحركة في مقعد الأمان لا تتجاوز 2.5 سم - من جانب إلى آخر، للخلف وللأمام.
- تأكد من أن الكرة في منزلق المستوى بين الخطوط في وسط شريط التمرير. إذا لزم الأمر، قم بفك حزام التثبيت العلوي وحزام مقعد السيارة وكرر عملية التثبيت وتحقق من صحة موضع مقعد الأمان على مقعد السيارة.
- تحقق من التثبيت قبل كل استخدام.

انتقل الآن إلى الصفحة 12 - قسم قفل المقعد للأطفال باستخدام أشرطة المقاعد الخاصة بالمقعد!

ربط الطفل بأحزمة الأمان الخاصة بمقعد الأمان:

يرجى ملاحظة ما يلي: إذا كان الحزام الموجود أسفل طفلك ، فيجب إعادة وضعه في الفتحة المناسبة. انظر قسم " ضبط حزام المنشعب " - ص 22.

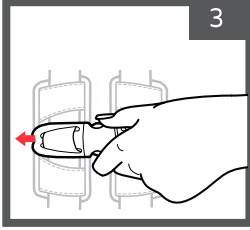

افتح إبزيم الصندوق بالضغط على علامتي الإغلاق في وسط الإبزيم.

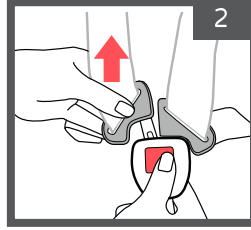

افتح إبزيم الحزام بالضغط على زر الإبزيم. قم بإزالة عروة الحزام من الإبزيم.

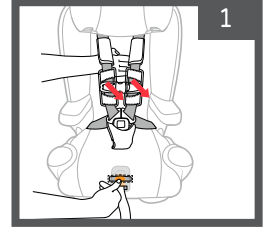

حرر الأشرطة بالضغط على زر تحرير الشريط الموجود في مقدمة الكرسي ، واسحب كلا الشريطين للأمام.

اجلس طفلك في مقعد الأمان مع جعل ظهره أقرب ما يمكن إلى ظهر الكرسي. ضع الأشرطة على كتفيه وحول خصر طفلك. تأكد من أن الأربطة ليست ملتوية.

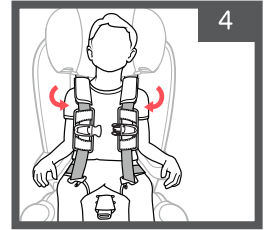

تحذير: إذا كنت ترتدي طفلاً يرتدي ملابس شتوية سميكة ، فتأكد من أن الأربطة مسطحة على أكتاف الطفل وغير متشابكة داخل ملابس الطفل. تأكد من أن الطفل لا يستطيع الانحناء للأمام بعد إغلاق الأربطة.

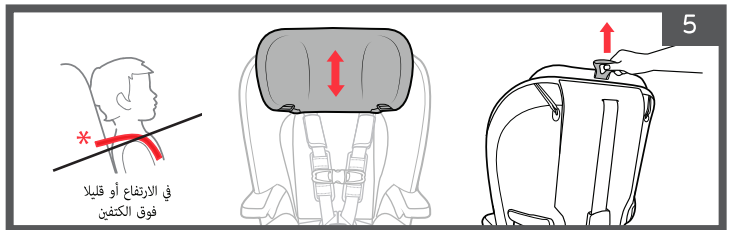

اضبط ارتفاع الأشرطة عن طريق سحب لسان ضبط مسند الرأس الموجود في الجزء الخلفي من مقعد الأمان ، وتحريك مسند الرأس إلى الارتفاع المطلوب. يجب وضع الأشرطة على ارتفاع أو فوق أكتاف الطفل. تأكد من تثبيت مسند الرأس في مكانه قبل شد الأربطة. **يرجى الملاحظة:** عند ضبط مسند الرأس ، يجب أن تكون الأشرطة فضفاضة.

أدخل الألسنة في مشبك الشريط حتى تسمع قفل
"النقر" (6A). تأكد من تثبيت الأشرطة في مكانها عن
طريق سحب اللسانين (6B).

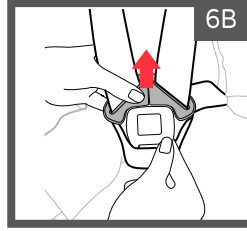

قفل مشبك الصدر.

يجب الضغط على الجزأين معاً وإغلاقهما حتى تسمع
"نقرة" القفل.

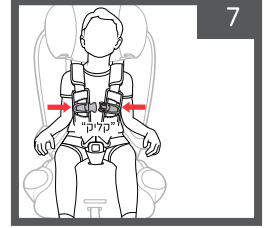

اسحب مشبك الصدر وقم بتغطية أحزمة الكتف من ربة طفلك باتجاه
إبزيم الحزام.
اسحب وشد الشريطين معاً.

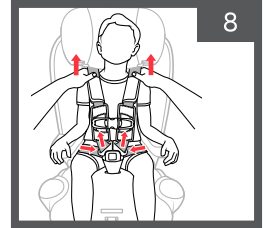

تحذير: لا تستخدم الأربطة لربط الطفل بدون وسادات مشبك الصدر. يمكن أن يؤدي الاستخدام بدون
الاصقات إلى إصابة خطيرة.

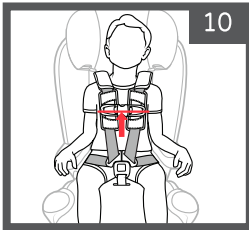

ضع غطاء حزام الكتف على أكتاف طفلك.
ضع إبرزيم الصدر ووسادات مشبك الصدر في
وسط صدر طفلك ، عند خط الإبط.

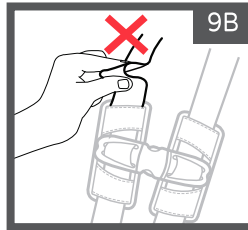

اسحب حزام ضبط الشريط ببطء حتى يتم تثبيت أحزمة الأمان (9A). إذا كان من
الممكن ضغط حزام الكتف ، فلن يتم تثبيت الحزام ويجب سحب حزام الضبط وشده وفقاً
لذلك (9B).

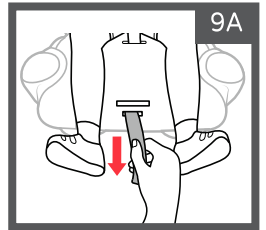

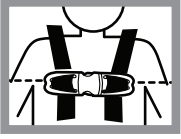

تحذير: إذا لم يتم تثبيت الأشرطة بشكل صحيح ، يمكن أن يُلقى الطفل من الكرسي في حالة الطوارئ ويُصاب. تأكد من أن الأربطة مربوطة بشكل مريح ولا تضغط على جسم الطفل.

افحص نفسك:

- ✓ تأكد من إحكام أحزمة الأمان. إذا كان من الممكن ضغط الشريط ، فهو ليس ضيقاً بدرجة كافية ، ويجب إحكامه مرة أخرى. تأكد من أن الأشرطة لا تضغط على طفلك أو تسبب له عدم الراحة.
- ✓ يجب وضع أحزمة الأمان بشكل مستقيم على أكتاف الطفل ، وليست ملتوية أو ملتوية. يجب فحص ارتفاع أحزمة الأمان.
- ✓ يجب أن يكون موقع إبزيم الصدر عند القفل عند خط صدر الطفل وخط الإبط. لا فوق ولا تحت.
- ✓ يجب أن يرتدي الطفل ملابس مناسبة لا تتعارض مع حزام حزام الأمان.
- ✓ لا تحزم الطفل ببطانية. إذا لزم الأمر ، ضع بطانية على طفلك فوق الأشرطة.

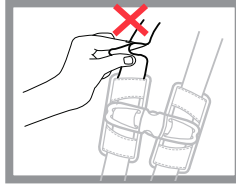

تحذير: تأكد من ربط أحزمة المقاعد بإحكام على أكتاف طفلك. يمكن أن يؤدي التثبيت غير الصحيح إلى الإصابة أو الوفاة في حالة التوقف المفاجئ أو وقوع حادث.

تحذير: لا تستخدم مقعد الأمان في حالة تلف / فقدان بعض أحزمة الأمان.

التأكيد على التركيب في الوضع المعزز للأطفال بوزن 18-45.3 كجم:

تحذير: عند التثبيت في الوضع المعزز ، تأكد من استيفاء الطفل لجميع متطلبات العمر والوزن المحددة في هذا الدليل.

تحذير: عند استخدام وضع التعزيز ، تأكد من تخزين أحزمة الأمان وأشرطة المنشعب في مكانها بشكل آمن.

تحذير: استخدم دائماً حزام الأمان بثلاث نقاط تثبيت (حزام الكتف + حزام الخصر). لا تستخدم حزام الخصر فقط.

استخدام وضع مقعد الأمان مخصص للأطفال من سن 4 سنوات كحد أدنى:
الوزن ما بين 18 و 45.3 كجم | الارتفاع بين 97-145 سم.



الاستعدادات للتثبيت في الوضع المعزز للأطفال الذين يزنون 18-45.3 كجم:

فك نظام الحزام:

يجب تخزين الأشرطة أثناء استخدام الوضع المعزز.

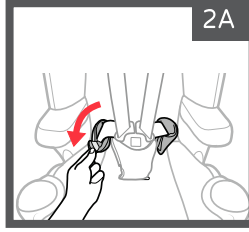
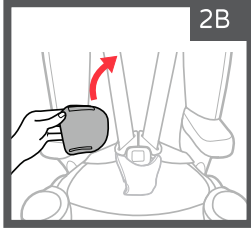

قم بفك غطاء حزام الخصر وافتحه وإزالته من كلا الجانبين ، ثم افتح إيزيم المنشعب.

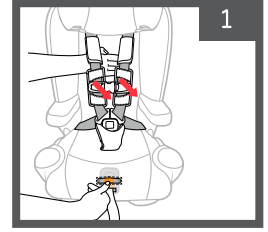

حرر الأشرطة تمامًا بالضغط على زر التحرير الموجود في مقدمة الكرسي وسحب الأشرطة للأمام. افتح قفل مشبك الصدر.

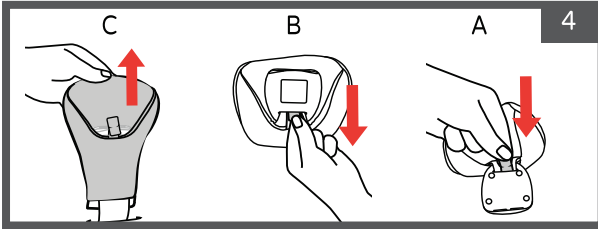

لإزالة غطاء حزام المنشعب ، ادفع لسان القماش عبر الفتحة الموجودة في الجزء الخلفي من إيزيم الحزام (4A) ، واسحب اللسان للخارج أمام الإيزيم (4B) ، وقم بإزالة غطاء حزام المنشعب (4C).

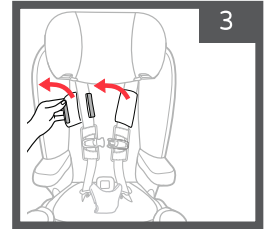

قم بفك وفتح أغطية حزام الكتف وإزالتها من كلا الجانبين. يجب تخزينها للاستخدام في المستقبل.

افتح السحاب على جانبي المفروشات وحرك الفرش للخارج (5A). ارفع الجزء السفلي من تنجيد المقاعد وقم بإزالته (5B).

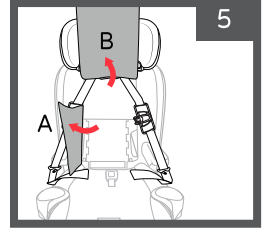

اربط إبزيم الصدر واخفضه باتجاه إبزيم الفخذ. أدخل أسنة الإبزيم والإبزيم في حجرة التخزين أسفل مسند الظهر.

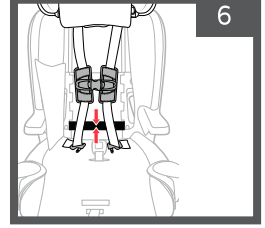

ارفع تنجيد المقعد وافتح الشريطين المرئيين المتصلين بحجرة تخزين المزلاج. قم بربط حزام المنشعب عبر الفتحة الموجودة في حشوة المقعد واسحب للأمام في الجزء السفلي من حشوة المقعد لتحديد مكان حجرة تخزين حزام المنشعب.

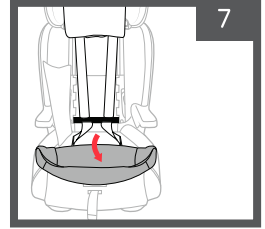

أدخل إبزيم حزام المنشعب في حجرة التخزين المخصصة (8A) الموجودة في قاعدة المقعد بجوار فتحات ضبط حزام الأخدود في قاعدة الكرسي (8B).

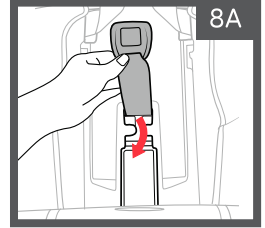
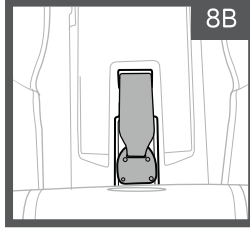

استبدل تنجيد مسند الظهر بترتيب عكسي وفقاً للقسم 5 ، ص 16.

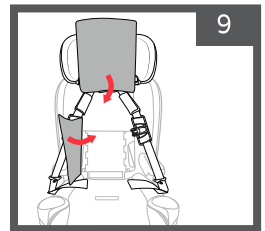

التثبيت في الوضع المعزز للأطفال بوزن 18-45.3 كجم:

تأكد من وقوف السيارة في السهل عند تركيب الداعم.



ضع المعزز أعلى مقعد السيارة. تأكد من أن خطوط التثبيت في الجزء السفلي من الداعم موازية لسطح المقعد في السيارة.



تأكد من أن مسند رأس السيارة لا يتداخل مع مسند رأس الرافعة. إذا دفع مسند الرأس في السيارة الداعم للأمام، فافراً نشرة السيارة لإزالة أو رفع مسند الظهر. إذا لم يكن من الممكن تغيير الارتفاع أو إزالة مسند الظهر، فيجب نقل الداعم إلى مقعد آخر في السيارة بدون مسند رأس.

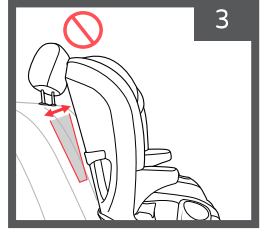

تأكد من أن المعزز لا يخفي الإبريق حزام السيارة.

التثبيت التنسيب (4A): حدد موقع مؤشر التعزيز وقم بإمالة المعزز إلى أي موضع تكون فيه الكرة بين خطوط الفحص.
تركيب المنحدر (4B): إذا كانت السيارة متوقفة على منحدر، فيجب ضبط الداعم على الوضع 3-4 فقط.

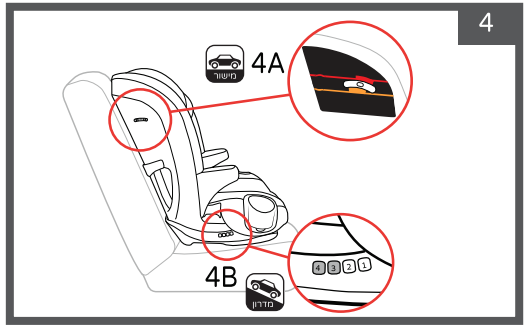

يمكنك أيضًا تأمين التثبيت المعزز في نفس الوقت باستخدام المزلاج. تأكد دائماً من أن الطفل يرتدي حزام الأمان باستخدام حزام الأمان! قبل الاستخدام، تأكد من أن المزلاج لا تتداخل مع حزام مقعد السيارة. إذا تداخلت موصلات المزلاج، أو إذا كان موضع الكرسي لا يحتوي على مرسة، فيجب تخزين موصلات المزلاج.

تحذير: المزلاج مخصصة للاستخدام مع حزام السيارة في وضع التعزيز فقط. تأكد من وضع المعزز بينهما
يثبت المزلاج في مقعد السيارة.

إذا كنت لا تستخدم المزلاج ، فانتقل إلى قسم حزام أمان الأطفال في حزام مقعد السيارة - ص 18

حدد نقاط الإرساء في السيارة الواقعة بين مسند الظهر ومقعد السيارة. قم بتوصيل موصلي المزلاج بالمراسي. تأكد من التوصيل الصحيح من خلال سماع صوت قفل "انقر" ، واسحب وشد الأشرطة.

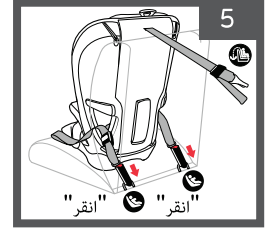

حدد موقع نقطة الربط العلوية في السيارة. اربط خطاف الشريط واربطه. يجب أن يكون الحزام مشدودًا ومشدودًا.

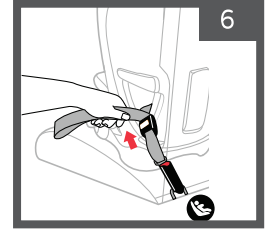

تحذير: عندما لا يكون المعزز قيد الاستخدام وإذا كان المعزز غير متصل بالسيارة عن طريق نظام المزلاج
ونقطة التثبيت العلوية ، يجب توصيل المعزز بالمركبة عن طريق أحزمة مقعد السيارة.

احزم الطفل في وضع التعزيز باستخدام أحزمة أمان السيارة:

للاستخدام من 18 كجم إلى 45.3 كجم | العمر لا يقل عن 4 | لطفل طوله 97-145 سم

يجب أن يجلس طفلك على المقعد المعزز ، مع جعل ظهره أقرب
ما يمكن إلى الجزء الخلفي من الظهر المعزز.

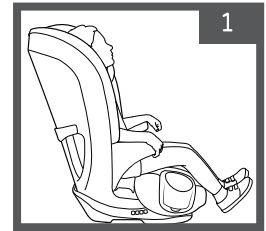

تأكد من أن ممرات حزام الأمان تقع عند أكتاف الطفل أو فوقها بقليل.
إذا لم يكن كذلك ، فاضبط مسند الرأس على الارتفاع المطلوب.

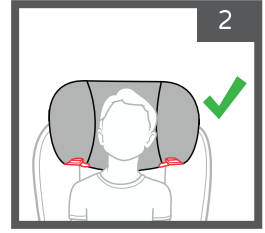
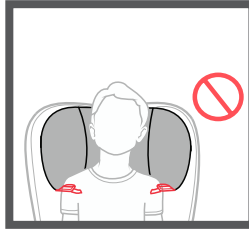

ضع حزام الأمان تحت أحد مسند الذراع وضعه على جسم طفلك. تأكد من أن حزام الكتف مربوط ويمر بشكل مائل عبر صدره. تأكد من أن حزام الخصر موضوع على خصر الطفل ، تحت ارتفاع الفخذين.

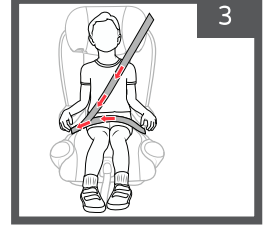

أربط حزام مقعدك.

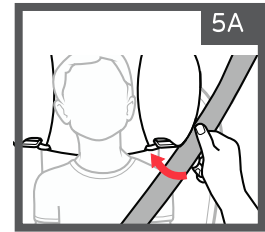
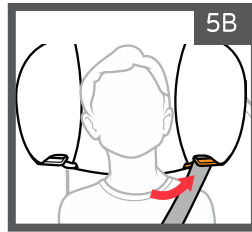
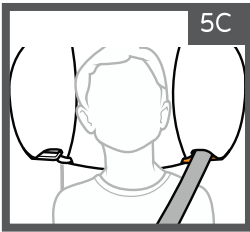
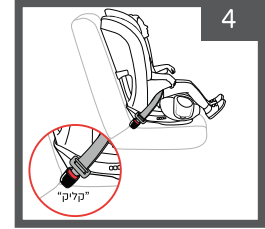

حرك حزام المقعد بين مسند الرأس وجانب مسند الظهر المعزز (5A). مرر حزام السيارة عبر ممر الحزام (باللون البرتقالي) أسفل مسند الرأس (5B) ، ضع الحزام أسفل مسند الرأس. تأكد من أن حزام المقعد مستقيم ، وليس ملتويًا أو ملتويًا (5C). يجب ترك حزام السيارة متصلًا بالداعم حتى في حالة عدم استخدامه.

تأكد من تأمين الطفل بشكل صحيح ، كما هو موضح في الرسوم التوضيحية.

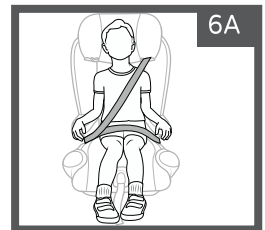
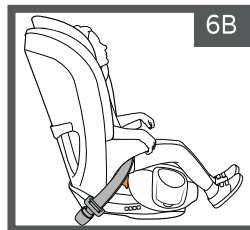

إذا لم يتم وضع حزام الكتف بشكل صحيح ويتداخل مع الرقبة ، فيجب خفض أو رفع مسند الظهر المعزز بحيث يتناسب مع ارتفاع طفلك ، ولن تتجاوز أذني طفلك أعلى نقطة في مسند الظهر المعزز.

تحذير: دائماً ارتداء حزام الكتف والخصر!

تحذير: تأكد من أن أحزمة المقاعد مستقيمة ولا تستدير ، واجلس بشكل مريح وآمن على جسم طفلك.

تحذير: لا تستخدم المعاطف والبطنيات أسفل حزام الأمان ، ولا تضع أي شيء بين الطفل والداعم ، فقد تتداخل الأشياء مع الحزام المناسب ، حيث لن يتم ربط حزام الأمان بإحكام على طفلك ، ويشكل خطراً في حالة وقوع حادث. إذا لزم الأمر ، ضع بطانية فوق طفلك على حزام الأمان.

قفل الطفل بشكل صحيح في المعزز:

تحذير: لمنع الإصابة الخطيرة في حالات الطوارئ ، تأكد دائماً من أن أحزمة مقاعد السيارة مثبتة بشكل

صحيح في الإيزيم.

تأكد من أن الأحزمة مستقيمة وليست ملتوية.

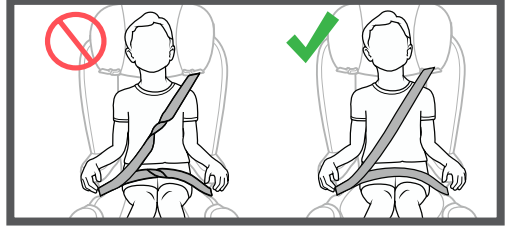

تحذير: لا تضع الوسائد ، والبطنيات ، والمناشف ، وما إلى ذلك ، تحت أو بين المعزز ومقعد السيارة ، أو

بين الطفل والداعم نفسه. لا يوجد

إن وضع حزام للطفل فوق معطف أو بطانية أو ملابس سميكة في حالة وقوع حادث سيمنع الطفل من الحفاظ على سلامته.

وجه حزام الكتف عبر ممر الحزام تحت مسند الرأس. (البرتقالي).
امنع طفلك من الانزلاق للأمام أو للأسفل أثناء الجلوس على الداعم.

تأكد من استخدام الأحزمة

السيارة فقط كما هو محدد في التعليمات أعلاه وليس بأي طريقة أخرى.

يجب توصيل المعزز بالمركبة أيضاً في حالة عدم الاستخدام إما عن طريق نظام المزلاج أو بمساعدة أحزمة أمان السيارة.

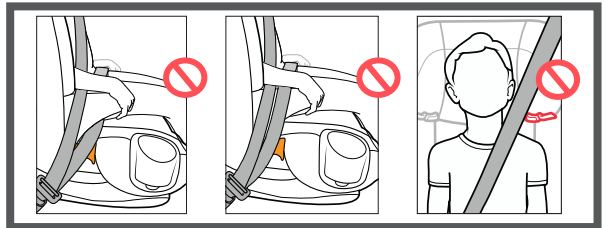

الانتقال من المقعد الخلفي إلى مقعد الأمان:

من أجل العودة إلى استخدام مقعد الأمان مع الأشرطة ، افتح السحاب على جانب التنجيد وأدره للخارج. ارفع الجزء السفلي من حشوة مسند الظهر. راجع الخطوة 5 في الفصل الخاص بإزالة نظام الحزام - ص 16.

ارفع الأشرطة وحرك إبزيم الصدر ثم أسنة الإبزيم. ارفع تنجيد المقعد ، افتح الحلقتين المتصلتين بحجرة التخزين. حدد مكان شريط المنشعب وأدخله في الموضع المناسب في تنجيد المقاعد. أعد ربط الشريطين المرزبين في الجزء الخلفي من المقعد بباب حجرة التخزين.

تأكد من وضع الأشرطة في فتحات حشو في الجزء الخلفي من المقعد. استبدل حشوة الكتف وحشو حزام المنشعب.

أغلق السحاب في البطانة أسفل مسند الظهر. استبدل تنجيد مسند الرأس وتنجيد مقعد الكرسي.

كرر نفس الخطوات بترتيب عكسي وفقاً لقسم إعداد وضع التعزيز ص 16-15.

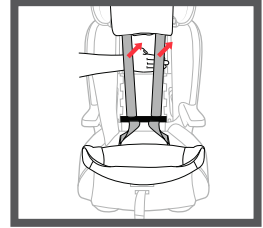

تخزين للمزالج وحزام التثبيت العلوي:

تحذير: تأكد من تخزين المزالج وأشرطة التثبيت العلوية في مكانها عندما لا تكون قيد الاستخدام.

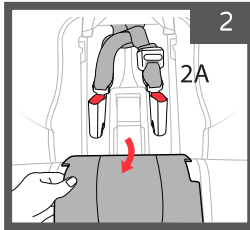

أدخل شريطي المزالج. قم بطي الشرائط على غرار الشكل (2A).
تأكد من إغلاق الخلية بإحكام.

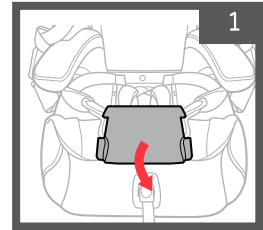

اسحب الجزء السفلي من تنجيد المقعد وباب حجرة التخزين
للأمام مرة واحدة لتحديد مكان حجرة تخزين المزالج.

عندما لا يكون شريط التثبيت العلوي قيد الاستخدام ، قم بتخزينه في حجرة التخزين المخصصة له خلف الكرسي.

قم بتوصيل خطاف الشريط بالقصيب وشد الشريط. تأكد من أن باب الزنزانة مغلق بإحكام.

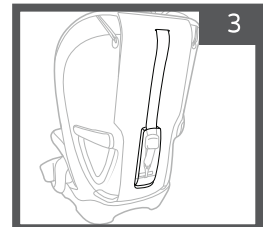

تعديل حزام المنشعب:

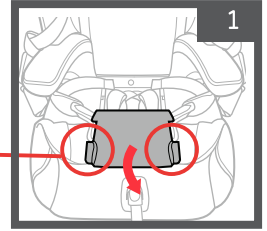
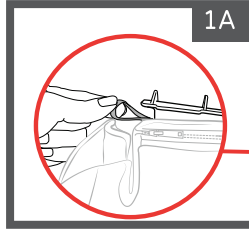

افتح مشبك الصدر ومشبك المنشعب. قم بإزالة بطانة حزام المنشعب. ارفع تنجيد المقعد السفلي ، وافتح الحلقتين المتصلتين بحجرة تخزين المزلج. أغلق حجرة التخزين للوصول إلى حزام الفخذ / منطقة تخزين حزام الضبط. اسحب حزام المنشعب من خلال الفتحة الموجودة في تنجيد مقعد الكرسي.

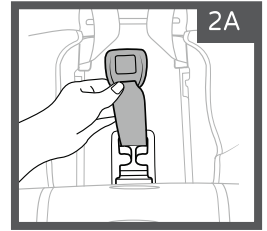
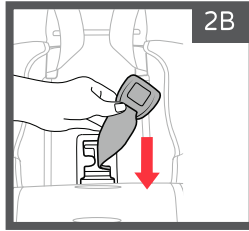
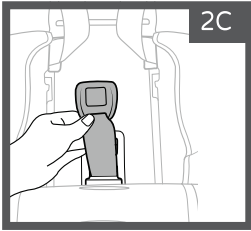

لتغيير اتجاه الحزام والانتقال إلى فتحة أخرى ، حرك حزام المنشعب من الموضع الحالي (2A) عبر حجرة تخزين حزام الفخذ (2B) واسحبه للخارج عبر الفتحة المطلوبة (2C). مرر حزام المنشعب من خلال فتحة الحزام المطلوبة في الجزء السفلي من حشوة المقعد. من أجل إعادة الشريط إلى الموضع السابق ، يجب تكرار نفس العمليات بترتيب عكسي.

تعديل مسند الرأس:

مسند الرأس به 9 أوضاع ارتفاع.

تأكد من وضع رأس الطفل بشكل صحيح في مسند الرأس وأن حزام المقعد في الوضع الصحيح فوق كتف الطفل أو فوقه قليلاً.

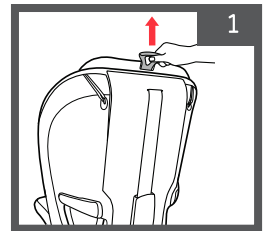
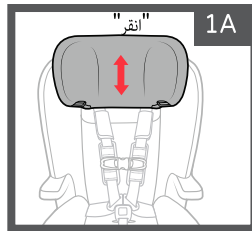

تأكد من قفل مسند الظهر في الموضع المطلوب من خلال سماع "نقرة" القفل.

لضبط مسند الرأس ، اسحب لسان المهامين الموجود أعلى الجزء الخلفي من الداعم وحرك مسند الظهر لأعلى أو لأسفل حسب ارتفاع الطفل.

تعديل المقعد:

اضغط على ذراع تعديل مسند الظهر في مقدمة الكرسي (1). اضبط المقعد على الوضع المطلوب ، أو وضع الاستلقاء أو الوضع القائم (1A).
تأكد من أن المقعد مغلق في مكانه وأن الفقاعة الموجودة في شريط التمرير بين الخطوط التي تشير إلى التركيب الصحيح.

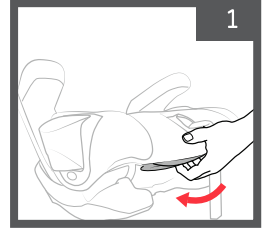
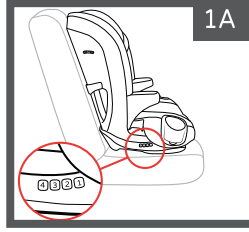

حامل الكأس:

تحذير: لا تستخدم حامل الأكواب لحمل السائل الساخن. استخدم فقط الحاويات البلاستيكية ، وليس الزجاج أو المعدن. لا تضع أشياء حادة داخل حامل الأكواب ، فقد يحدث ذلك تسبب إصابة أو إصابة في حادث.

لتوصيل حامل الكأس: ضع كل كوب على جانبه وفقاً للعلامات R و L.

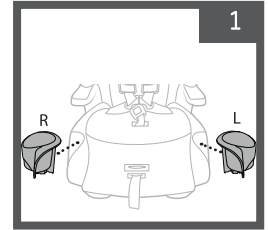

ضع الكوب وحركه في اتجاه مكانه حتى يستقر في مكانه. يجب تكرار نفس الإجراء للطرف الأخر.

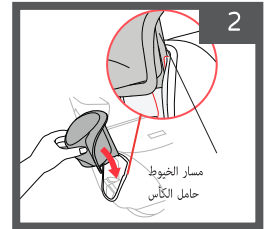

إزالة حامل الأكواب:

اضغط على الزر الموجود في نهاية حامل الأكواب وارفع الحامل لأعلى.

تركيب كرسي الأمان بالطائرة:

- يمكن استخدام مقعد الأمان على متن الطائرة فقط عند استخدامه مع أحزمة المقاعد. تحقق مع شركة الطيران فيما يتعلق بسياسة استخدام مقاعد الأمان على متن الطائرة.
- استخدم مقعد الأمان فقط في مقاعد الطائرة المواجهة للأمام في اتجاه الرحلة.
- تثبيت المقعد في الطائرة يماثل تثبيت المقعد في مقعد السيارة باستخدام حزام الخصر فقط.

تحذير: لا تستخدم المقعد في الطائرة في وضع التعزيز بدون أحزمة المقاعد الخاصة بالمقعد.

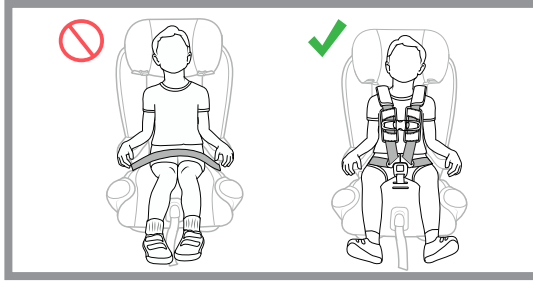

التنظيف والصيانة:

- تحذير:** لا تستخدم الصابون أو المبيض أو أي منظف آخر لتنظيف الإبريزيم والأجزاء البلاستيكية والأربطة.
- تحذير:** لا تستخدم مقعد الأمان عندما لا يتم تثبيت حزام المنشعب ، ولكن في وضع التعزيز.
- تحذير:** لا تستخدم وسادة الأمان بدون حشوة.

- مواد التنجيد - يمكن غسلها في الغسالة بالماء البارد والبرنامج اللطيف. لا تستخدمى التجفيف الآلي ، لا تستخدمى مواد التبييض. شقق ليحف.
- غطاء حزام الكتف - يُغسل يدويًا بالماء والصابون المعتدل. شقق ليحف.
- الأجزاء البلاستيكية - يمكن تنظيفها بقطعة قماش مبللة وصابون لطيف. لا تستخدم مواد التبييض.
- أحزمة الأمان - يمكن تنظيفها بقطعة قماش مبللة وصابون لطيف. لا تستخدم مواد التبييض. تأكد من جفاف الأربطة تمامًا قبل الاستخدام. إذا كانت الأشرطة متسخة جدًا أو بالية ، فيجب استبدالها.
- شرائط المزلاج - لا يمكن إزالتها وتنظيفها بإسفنج وماء دافئ.
- حامل أكواب - يمكن غسله في غسالة الأطباق الموجودة على الرف العلوي.

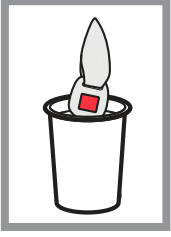

- إيزيم ومثبتات للمزاج - يجب تنظيفها بإسفنجة وماء دافئ ، إذا تراكمت الأوساخ داخل الإيزيم ، انقعها في كوب بالماء الساخن. تجف في مكان مظلل.

