

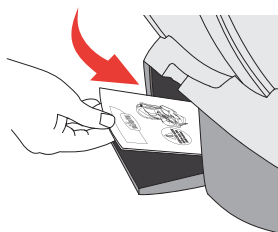

כיסא בטיחות NextFit Zip / Air

הוראות שימוש וטיפול



משווק ע"י דוורון

היצרן: Chicco Artsana S.P.A., סין.

שם דגם יצרן: NextFit Zip / Air

היבואן: דוורון יבוא ויצוא בע"מ, א.ת. ג'וליס

ח.פ. 511345241 טל': 04-9966333 www.davron.co.il

חשוב: שמרו לשימוש עתידי קראו בקפידה!

יש לקרוא בעיון את ההוראות שלהלן לפני השימוש,
ולשמור עליהן לצורך התייחסות בעתיד.
אי קיום הוראות אלה עלול לסכן את הילד.

- אזהרה:** מושב זה מיועד לילדים מגיל לידה עד 29.5 ק"ג או עד גובה 125 ס"מ.
- אזהרה:** יש לסלק את כל אריזות הניילון על מנת למנוע חנק.
- אזהרה:** אין להשאיר את הילד/ה ללא השגחה.
- אזהרה:** בזמן הרכבה/ התאמת המוצר יש לוודא שחלקים ניידיים לא יבואו במגע עם הילד/ה.
- אזהרה:** אין להושיב יותר מילד/ה אחד/ת במושב.
- אזהרה:** אין להשתמש במוצר זה כמנשא לילד/ה.
- אזהרה:** כאשר מרכיבים את מושב הבטיחות במושב הקדמי, יש לנתק את כרית האוויר.
- אזהרה:** אין להשתמש במושב הבטיחות במידה ואחד מחלקיו פגום/ חסר.
- אזהרה:** אסור להשתמש במושב הבטיחות ללא הריפוד. במידה והריפוד ניזוק יש להחליפו בריפוד שאושר ע"י היצרן / יבואן.
- אזהרה:** יש לוודא שאין חפצים / חפצים רופפים בין מושב הבטיחות למושב הרכב.
- אזהרה:** יש לוודא שהילד/ה חגור בכל עת למושב הבטיחות.
- אזהרה:** יש לדאוג שכל נוסעי הרכב יהיו חגורים בזמן נסיעה.
- אזהרה:** מושב בטיחות זה מתאים לכל רכב בעל 3 נקודות חגירה.

אזהרה: לאחר שהיית הרכב בשמש יש לבדוק שחלקי הפלסטיק והמתכת אינם חמים מדי ורק אז להושיב את הילד/ה במושב.

מדריך לכיסא הבטיחות:

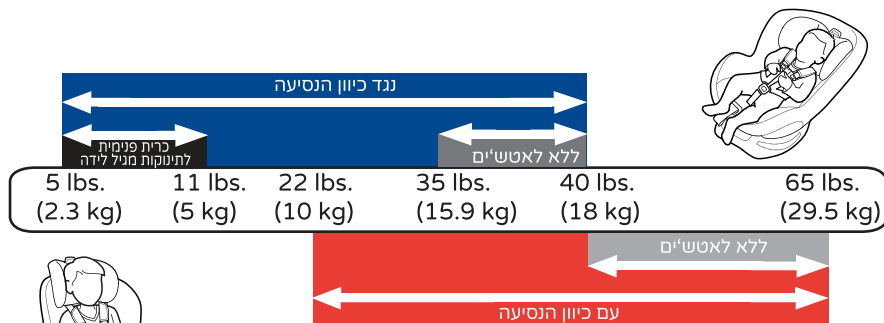

על פי המלצותיה של האקדמיה הפדיאטרית: * יש להושיב תינוק עד גיל שנתיים נגד כיוון הנסיעה, או עד הגיעו לגובה ולמשקל המקסימלי המיועד לשיבה נגד כיוון הנסיעה.

מיקום כיסא הבטיחות ברכב:

אין להתקין את מושב הבטיחות במקומות המסומנים.

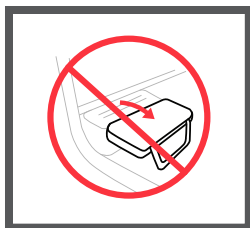

אין למקם את הכיסא במושב רכב עם משענת גב מתקפלת.



כרית אויר פעילה.

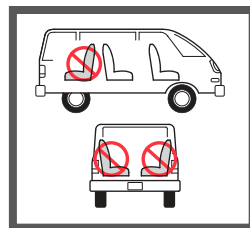

מושב רכב צידי או נגד כיוון הנסיעה.

יש לוודא שבסיס כיסא הבטיחות אינו חורג ביותר מ- 7.5 ס"מ מעבר לקצה מושב הרכב.

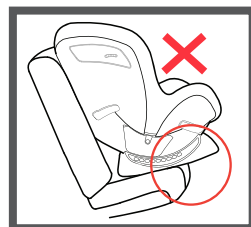

רשימת החלקים:

- A. ידית כיוון מצבי משענת הראש
- B. כרית פנימית לתינוקות מגיל לידה
- C. אבזם חזה
- D. רצועות בטיחות
- E. כיסוי לרצועת המפשעה
- F. לחצן שחרור הרצועות
- G. רצועת כיוון הרצועות
- H. ידית כיוון מצבי הישיבה
- I. לוחית נעילה במצב נגד כיוון הנסיעה (בשני צידי הכיסא)
- J. מחוון מצבי הישיבה
- K. אבזם נעילת הרצועות
- L. כיסוי רצועת מותניים (בחלק מהדגמים)
- M. כיסוי רצועות הכתפיים
- N. מחוון מצבי הכיסא (בשני צידי הכיסא)

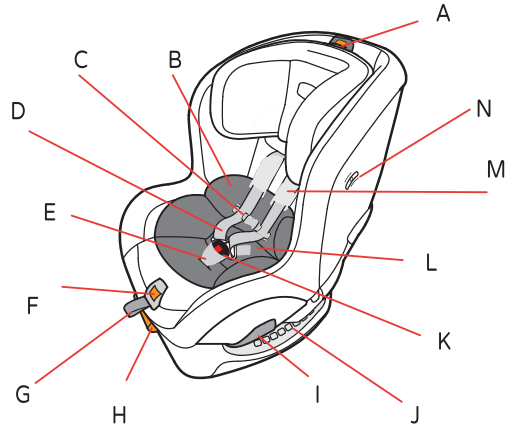

- A. רצועת עיגון עליונה
- B. לוחית נעילה במצב עם כיוון הנסיעה (בשני צידי הכיסא)
- C. תא אחסון מחברי הלאטש'ים
- D. לחצן הידוק רצועות הלאטש'ים SuperCinch™ (משוך שני)
- E. תא אחסון הוראות השימוש
- F. רצועת התאמת הלאטש'ים (משוך ראשון)
- G. תא אחסון מחברי הלאטש'ים
- H. תא אחסון רצועת עיגון עליונה

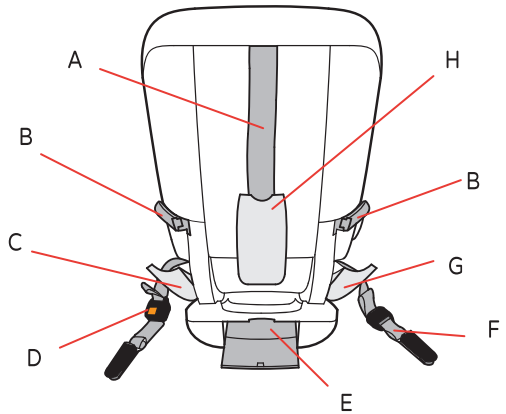

- רצועת עיגון עליונה:
- A. רצועת עיגון עליונה
- B. כיוון רצועת עיגון עליונה
- C. רצועת עיגון עליונה

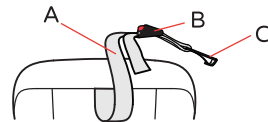

- לאטש'ים:
- D. רצועת התאמת הלאטש'ים (משוך ראשון)
- E. לחצן הידוק רצועות הלאטש'ים (משוך שני)
- F. רצועת הלאטש'
- G. חיבור רצועת לאטש'

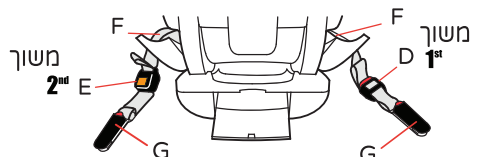

אזהרה: רצועת עיגון עליונה חייבת להיות מאוחסנת כאשר כיסא הבטיחות במצב נגד כיוון הנסיעה.

אזהרה: עבור פגים ותינוקות במשקל נמוך יש להיוועץ ברופא לפני השימוש בכיסא הבטיחות.

אזהרה: עד גיל שנה כיסא הבטיחות חייב להיות במצב נגד כיוון הנסיעה.

אזהרה: יש לוודא כי כיסא הבטיחות מוטה כראוי כך שראשו של ילדך אינו נופל קדימה. תינוקות עלולים להתקשות לנשום בעת הישיבה והדבר יכול להגביר את הסיכון לפציעה חמורה או מוות.

יש לוודא שהרכב חונה במישור בעת התקנת כיסא הבטיחות.



לחץ על ידית כיווןן מצבי הישיבה (2A), בתחתית הכיסא, משוך והבא את הכיסא למצב שכיבה הנמוך ביותר (2B). במידה וצריך לשנות את מצב הכיסא לאחר ההתקנה, יש לשחרר אותו ולכוון למצב החדש ולחזור על שלבי ההתקנה.

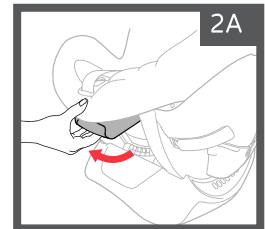
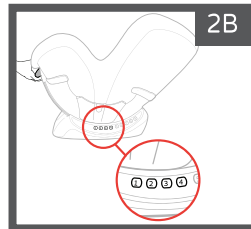

הנח את כיסא הבטיחות על מושב הרכב, נגד כיוון הנסיעה. יש לוודא שהכיסא אינו מכסה את תנועת הבטיחות של הרכב (3).

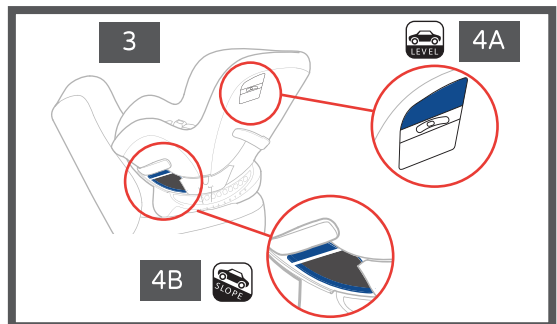

התקנה במישור (4A): יש לאתר את מחוון הכיסא ולהטות את הכיסא למצב בו הכדורית נמצאת באיזור של נגד כיוון הנסיעה.

התקנה במדרון (4B): אתר את קו המדד בתווית הכחולה ליד מעבר נגד כיוון הנסיעה של חגורת הבטיחות. התאם את מצב הכיסא כך שהקו יהיה מקביל לקרקע.

קעת ישן שלוש אפשרויות התקנה לבחירתך:

התקנה נגד כיוון הנסיעה באמצעות לאטש'ים - עמ' 5

התקנה נגד כיוון הנסיעה באמצעות חגורת כתפיים ומותניים - עמ' 6

התקנה נגד כיוון הנסיעה באמצעות חגורת מותניים בלבד - עמ' 8

התקנה נגד כיוון הנסיעה מגיל לידה עד 16 ק"ג - באמצעות לאטש'ים:

אזהרה: אין להתקין בשיטה זו לילד השוקל יותר מ- 16 ק"ג!
אזהרה: בעת התקנה עם לאטש'ים בלבד, יש לוודא שחגורת הבטיחות לא חגורה מאחורי כיסא הבטיחות.

יש לאתר את תאי האחסון של רצועות הלאטש'ים, ולשחרר את הרצועות ממקום איחסון. יש לוודא שרצועת ההתאמה (LATCH Adjuster strap) ורצועת ההידוק (SuperCinch™ LATCH) מתוחות באורך המקסימלי שלהן.

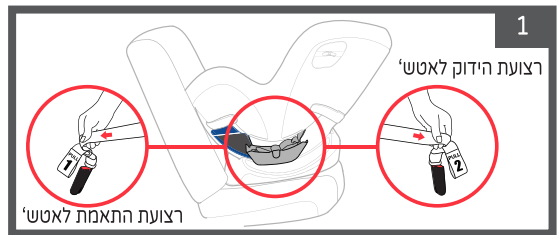

העבר את שני קצוות הרצועות דרך המעבר הכחול המיועד למצב נגד כיוון הנסיעה בשני צידי הכיסא. יש לשים לב ששני תאי הרצועות פתוחים, והרצועות מתוחות לאורכן המירבי!

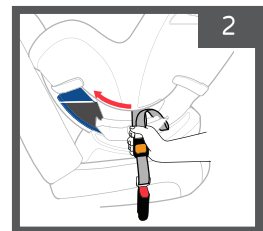

סגור את תאי אחסון הרצועות משני צידי הכיסא.
לתשומת ליבך: יש לוודא שתא אחסון הלאטש'ים תמיד סגור למעט כאשר יש צורך לעשות שינוי במעבר הרצועה.

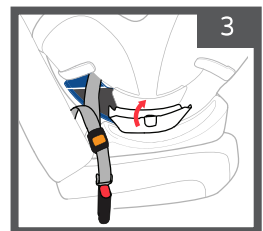

חבר את שני עוגני רצועות הלאטש'ים למחברי הלאטש'ים ברכב עד הישמע "קליק" הנעילה.

אזהרה: יש לוודא כי הרצועות אינן מסובבות או מפותלות.

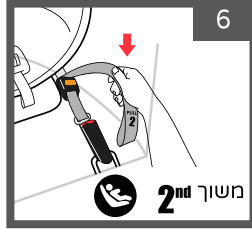
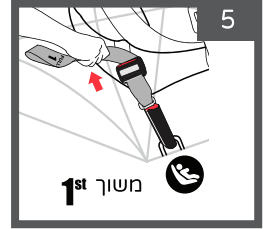
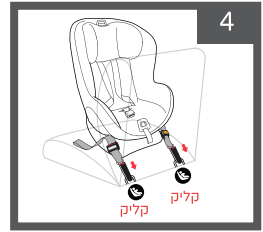

יש למתוח את קצוות רצועת ההידוק (2) עד למתיחה מלאה כדי לאבטח את כיסא הבטיחות במקומו.

יש למתוח את קצוות רצועת ההתאמה (1) עד למתיחה מלאה.

בדוק את עצמך:

- ✓ לפני השימוש תפוס בשני צידי הכיסא קרוב למעברי החגורה במצב **נגד כיוון הנסיעה**, משוך את הכיסא ובדוק שמרווח התנועה של מושב הבטיחות אינו עולה על 2.5 ס"מ - מצד לצד, קדימה ואחורה.
- ✓ יש לוודא שכיסא הבטיחות מותקן עבור מצב **נגד כיוון הנסיעה**. וודא כי ראש התינוק אינו נופל קדימה, במידת הצורך יש לשחרר את רצועת הלאטש'ים, לכוון מחדש את מצב הכיסא ולחזור על כל פעולות ההתקנה שוב ע"מ לוודא כי כיסא הבטיחות מותקן בהתאם.
- ✓ יש לבדוק את ההתקנה לפני כל שימוש.

התקנה נגד כיוון הנסיעה מגיל לידה עד 18 ק"ג - באמצעות חגורת כתפיים ומותניים:

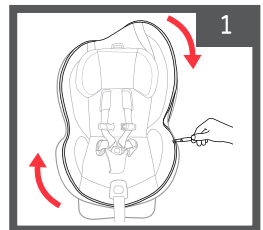
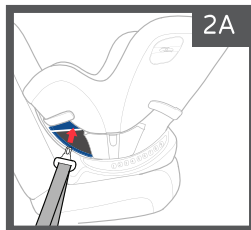
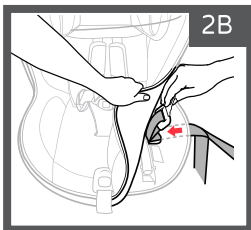

פתח את הרוכסן הריפוד.

העבר את חגורת הבטיחות דרך המעבר הכחול בצד הכיסא (2A), הרם את ריפוד המושב והעבר את חגורת הבטיחות דרך המעבר הכחול בצד הכיסא, המשמש במצב נגד כיוון הנסיעה (2B).

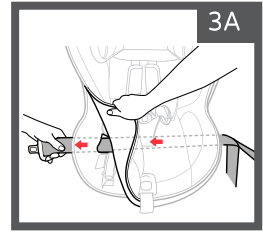
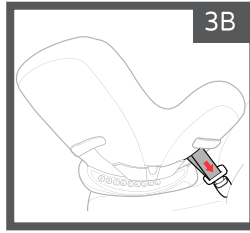

העבר את חגורת הרכב מתחת לריפוד הכיסא (3A). חגורת הבטיחות חייבת לעבור מאחורי רצועת המפשעה, כאשר רצועת המפשעה נמצאת במיקום הקדמי (קרוב ללחצן שחרור הרצועות) או לעבור בקדמת רצועת המפשעה כאשר רצועת המפשעה במיקום האחורי. השחל את חגורת הרכב דרך המעבר הכחול, נגד כיוון הנסיעה, בכיוון הנגדי לכיסא הבטיחות וסגור אותה (3B). יש לסגור את רוכסן הריפוד בחזרה.

דחוף את הכיסא כלפי מטה (A) ובו זמנית משוך את חגורת הכתפיים (B) כדי להדק את חגורת המותניים.

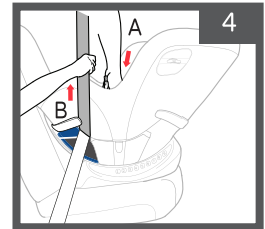

משוך והדק את חגורת הכתפיים, והכנס אותה אל לוחית הנעילה בצד הנגדי לאבזם הנעילת החגורה. יש להשתמש תמיד בלוחית הנעילה הנמצאת בצד הנגדי של אבזם הנעילה.

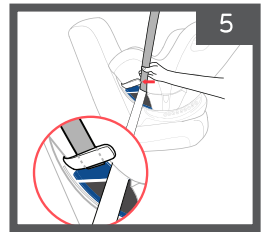

בדוק את עצמך:

- ✓ לפני השימוש תפוס בשני צידי הכיסא קרוב למעברי החגורה במצב **נגד כיוון הנסיעה**, משוך את הכיסא ובדוק שמרווח התנועה של מושב הבטיחות אינו עולה על 2.5 ס"מ - מצד לצד, קדימה ואחורה.
- ✓ יש לוודא שכיסא הבטיחות מותקן עבור מצב **נגד כיוון הנסיעה**. וודא כי ראש התינוק אינו נופל קדימה, במידת הצורך יש לשחרר את חגורת הרכב, לכוון מחדש את מצב הכיסא ולחזור על כל פעולות ההתקנה שוב ע"מ לוודא כי כיסא הבטיחות מותקן בהתאם.
- ✓ יש לבדוק את ההתקנה לפני כל שימוש.

התקנה נגד כיוון הנסיעה מגיל לידה עד 18 ק"ג - באמצעות חגורת מותניים:

העבר את חגורת המותניים דרך המעבר הכחול בצד הכיסא, המשמש במצב נגד כיוון הנסיעה.

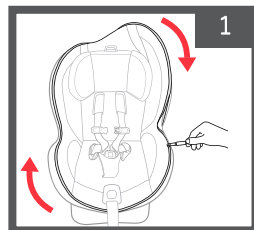

יש לפתוח את הרוכסן (2A), להרים את הריפוד, ולהעביר את חגורת המותניים דרך המעבר הכחול בצד הכיסא, המשמש במצב נגד כיוון הנסיעה (2B).

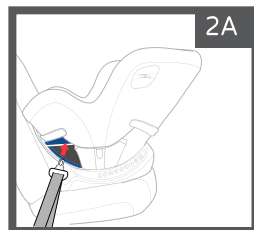
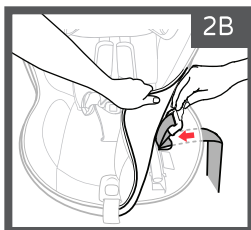

העבר את חגורת הרכב מתחת לריפוד הכיסא ומאחורי רצועת המפשעה, כאשר רצועת המפשעה נמצאת במיקום הקדמי (3A). השחל את חגורת הרכב דרך המעבר הכחול, נגד כיוון הנסיעה, בכיוון הננדי לכיסא הבטיחות וסגור אותה. יש לסגור את רוכסן הריפוד בחזרה.

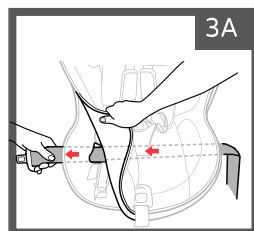
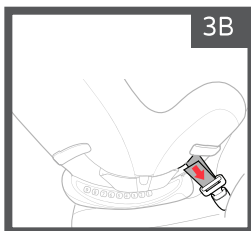

דחוף את הכיסא כלפי מטה (A) ובו זמנית משוך את חגורת המותניים (B) כדי להדק אותה.

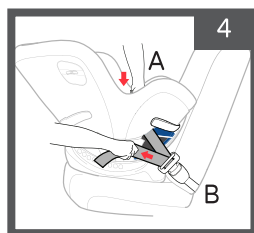

בדוק את עצמך:

- ✓ לפני השימוש תפוס בשני צידי הכיסא קרוב למעברי החגורה במצב **נגד כיוון הנסיעה**, משוך את הכיסא ובדוק שמרווח התנועה של מושב הבטיחות אינו עולה על 2.5 ס"מ - מצד לצד, קדימה ואחורה.
- ✓ יש לוודא שכיסא הבטיחות מותקן עבור מצב **נגד כיוון הנסיעה**. וודא כי ראש התינוק אינו נופל קדימה, במידת הצורך יש לשחרר את חגורת הרכב, לכוון מחדש את מצב הכיסא ולחזור על כל פעולות ההתקנה שוב ע"מ לוודא כי כיסא הבטיחות מותקן בהתאם.
- ✓ יש לבדוק את ההתקנה לפני כל שימוש.

דגשים לגבי התקנה עם כיוון הנסיעה מ- 10 ק"ג ועד 29.5 ק"ג:

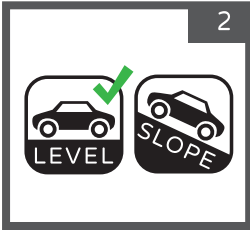

יש לוודא שהרכב חונה במישור בעת התקנת כיסא הבטיחות.

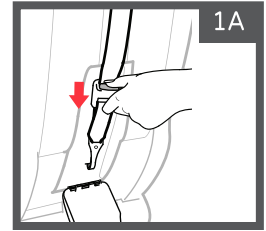
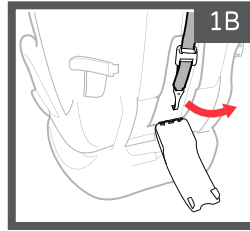

יש לוודא שברכבך יש וו עגינה לרצועת עיגון עליונה. יש להסיר את רצועת העיגון ממקום אחסונה, לפני הנחת כיסא הבטיחות על מושב הרכב. לחץ על כפתור הרצועה ומשוך כלפי מטה כדי להרחיבה לפני ההסרה. במידה ואין וו עגינה, יש לאחסן את רצועת העיגון העליונה.

לחץ על ידית כיוון מצבי הישיבה (3) בתחתית הכיסא, דחוף אחורה את הכיסא למצב הזקוף כמתואר באיור (3A). במידה וצריך לשנות את מצב הכיסא לאחר ההתקנה, יש לשחרר אותו ולכוון למצב החדש ולחזור על שלבי ההתקנה.

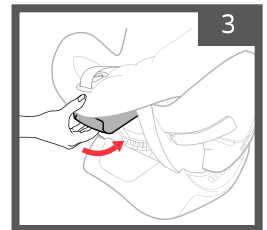
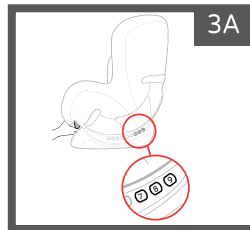

הנח את כיסא הבטיחות, על מושב הרכב, עם כיוון הנסיעה.

וודא שהכיסא אינו מכסה את רצועת הבטיחות של הרכב. הנח את רצועת העיגון העליונה על גב הכיסא (4).

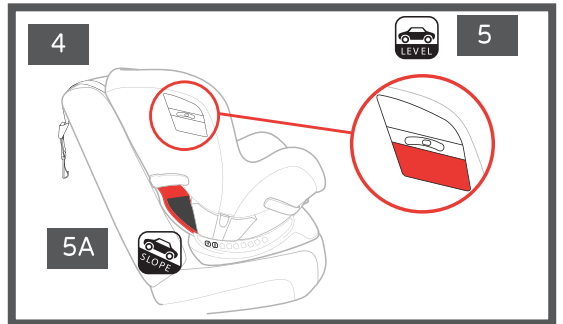

התקנה במישור (5): יש לאתר את מחוון הכיסא ולהטות את הכיסא למצב בו הכדורית נמצאת באיזור של עם כיוון הנסיעה.

התקנה במדרון (5A): במידה והרכב חונה במדרון, יש להתאים את הכיסא למצב 8-9 בלבד.

קעת ישן שלוש אפשרויות התקנה לבחירתך:

התקנה עם כיוון הנסיעה באמצעות לאטש'ים - עמ' 10

התקנה עם כיוון הנסיעה באמצעות חגורת כתפיים ומותניים - עמ' 11

התקנה עם כיוון הנסיעה באמצעות חגורת מותניים בלבד - עמ' 12

התקנה עם כיוון הנסיעה מ- 10 ק"ג ועד 18 ק"ג - באמצעות לאטש'ים:

אזהרה: אין להתקין בשיטה זו לילד השוקל יותר מ- 18 ק"ג! אזהרה: בעת התקנה עם לאטש'ים בלבד, יש לוודא שחגורת הבטיחות לא חגורה מאחורי כיסא הבטיחות.

יש לאתר ולשחרר את הרצועות ממקום איחסון. יש לוודא שרצועת ההתאמה (LATCH Adjuster strap) ורצועת ההידוק (SuperCinch™ LATCH) מתוחות באורך המקסימלי שלהן.

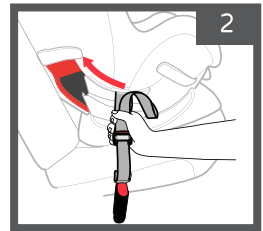
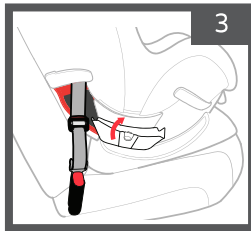
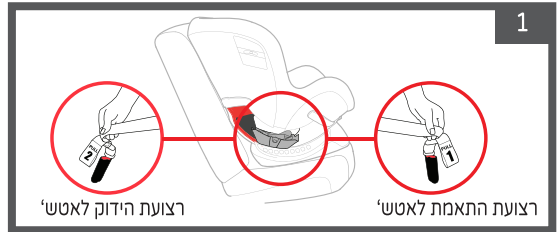

סגור את תאי אחסון הרצועות משני צידי הכיסא. **לתשומת ליבך:** יש לוודא שתא אחסון הלאטש'ים תמיד סגור למעט כאשר יש צורך לעשות שינוי במעבר הרצועה.

העבר את שני קצוות הרצועות דרך המעבר האדום, המיועד למצב עם **כיוון הנסיעה**, בשני צידי הכיסא. יש לשים לב ששני תאי הרצועות פתוחים, והרצועות מתוחות לאורכן המירבי.

חבר את שני עוגני רצועות הלאטש'ים למחברי הלאטש'ים ברכב עד הישמע "קליק" הנעילה.

אזהרה: יש לוודא כי הרצועות אינן מסובבות או מפותלות.

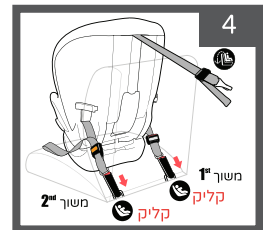

יש למתוח את קצוות רצועת ההידוק (2) עד למתיחה מלאה כדי לאבטח את כיסא הבטיחות במקומו.

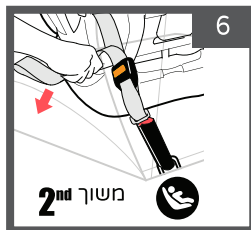

יש למתוח את קצוות רצועת ההתאמה (1) עד למתיחה מלאה.

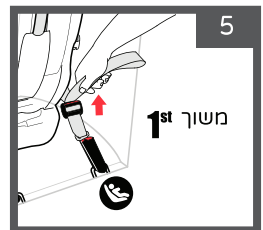

אתר את רצועת העיגון העליונה וחבר אותה לוו העגינה. יש להדק את רצועת העיגון העליונה ולוודא שהרצועה מתוחה ואינה משוחררת.

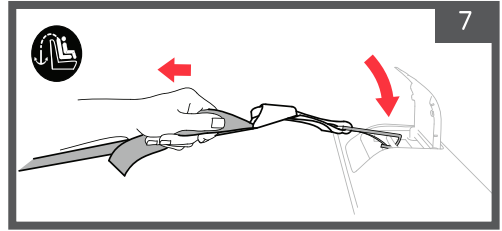

בדוק את עצמך:

- ✓ לפני השימוש תפוס בשני צידי הכיסא קרוב למעברי החגורה במצב עם כיוון הנסיעה, משוך את הכיסא ובדוק שמרווח התנועה של מושב הבטיחות אינו עולה על 2.5 ס"מ - מצד לצד, קדימה ואחורה.
- ✓ וודא שהכיסא מותקן עבור מצב עם כיוון הנסיעה. יש לבדוק שהכדורית במחווני הכיסא נמצאת באיזור בשימוש עם כיוון הנסיעה. במידת הצורך יש לשחרר את רצועות הלאטש'ים ורצועת עיגון עליונה, להתאים ולהדק מחדש את כיסא הבטיחות.
- ✓ יש לבדוק את ההתקנה לפני כל שימוש.

התקנה עם כיוון הנסיעה מ- 10 ק"ג ועד 29.5 ק"ג - באמצעות חגורת כתפיים ומותניים:

העבר את חגורת הבטיחות דרך המעבר האדום בצד הכיסא, המשמש במצב עם כיוון הנסיעה. הרם את הריפוד בגב הכיסא ומשוך את חגורת הבטיחות דרך הפתח בצד הכיסא.

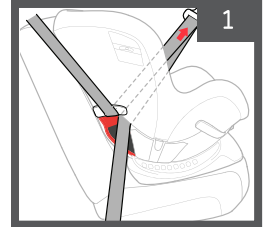

משוך את חגורת הרכב דרך המעבר האדום, עם כיוון הנסיעה, לצד הנגדי בכיסא וסגור אותה, עד הישמע קליק הנעילה. החזר את הריפוד למקומו.

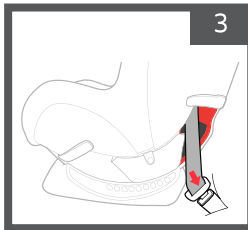

העבר את חגורת הבטיחות לאורך גב הכיסא כמתואר באיור.

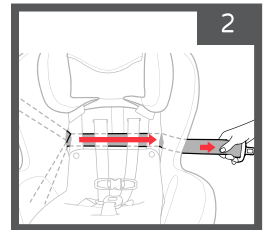

דחוף את הכיסא כלפי מטה (A) ובו זמנית משוך את חגורת הכתפיים (B) כדי להדק את חגורת המותניים.

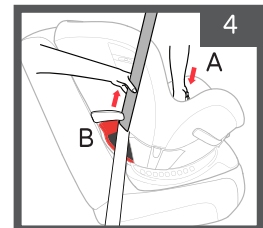

משוך והדק את חגורת הכתפיים, והכנס אותה אל לוחית הנעילה בצד הנגדי לאבזם נעילת החגורה. יש להשתמש תמיד בלוחית הנעילה הנמצאת בצד הנגדי של אבזם הנעילה.

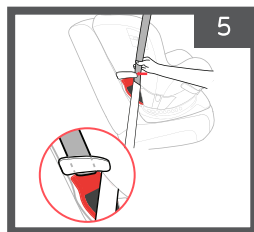

אתר את רצועת העיגון העליונה וחבר אותה לוו העגינה. יש להדק את רצועת העיגון העליונה ולוודא שהרצועה מתוחה ואינה משוחררת.

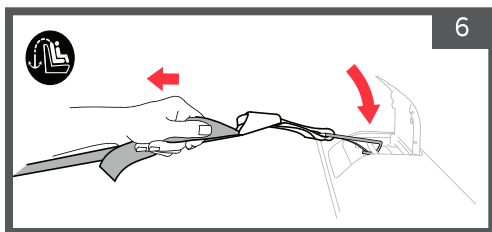

בדוק את עצמך:

- ✓ לפני השימוש תפוס בשני צידי הכיסא קרוב למעברי החגורה במצב **עם כיוון הנסיעה**, משוך את הכיסא ובדוק שמרווח התנועה של מושב הבטיחות אינו עולה על 2.5 ס"מ - מצד לצד, קדימה ואחורה.
- ✓ וודא שהכיסא מותקן עבור מצב **עם כיוון הנסיעה**. יש לבדוק שהכדורית במחווני הכיסא נמצאת באיזור בשימוש **עם כיוון הנסיעה**. במידת הצורך יש לשחרר את חגורת הבטיחות ורצועת עיגון עליונה, להתאים ולהדק מחדש את כיסא הבטיחות.
- ✓ יש לבדוק את ההתקנה לפני כל שימוש.

התקנה עם כיוון הנסיעה מ- 10 ק"ג ועד 29.5 ק"ג - באמצעות חגורת מותניים:

העבר את חגורת המותניים דרך המעבר האדום בצד הכיסא, המשמש במצב עם כיוון הנסיעה. הרם את הריפוד בגב הכיסא ומשוך את חגורת הבטיחות דרך הפתח בצד הכיסא.

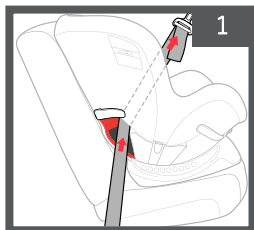

העבר את חגורת הבטיחות לאורך גב הכיסא כמתואר באיור.

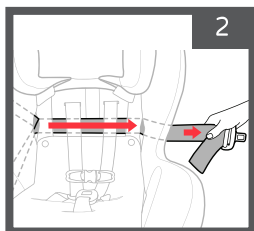

משוך את חגורת הרכב דרך המעבר האדום, עם כיוון הנסיעה, לצד הננדי בכיסא וסגור אותה, עד הישמע קליק הנעילה. החזר את הריפוד למקומו.

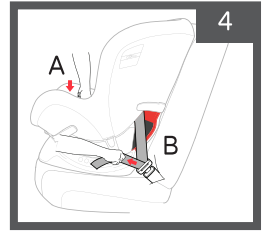
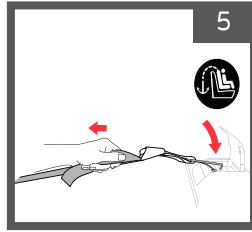
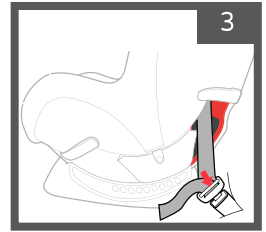

דחוף את הכיסא כלפי מטה (A) ובו זמנית משוך את חגורת המותניים (B) כדי להדק אותה.

אתר את רצועת העיגון העליונה וחבר אותה לוו העגינה. יש למשוך את רצועת הכיוון ולהדק את רצועת העיגון העליונה ולוודא שהרצועה מתוחה ואינה משוחררת.

בדוק את עצמך:

- ✓ לפני השימוש תפוס בשני צידי הכיסא קרוב למעברי החגורה במצב **עם כיוון הנסיעה**, משוך את הכיסא ובדוק שמרווח התנועה של מושב הבטיחות אינו עולה על 2.5 ס"מ - מצד לצד, קדימה ואחורה.
- ✓ וודא שהכיסא מותקן עבור מצב **עם כיוון הנסיעה**. יש לבדוק שהכדורית במחווני הכיסא נמצאת באיזור בשימוש **עם כיוון הנסיעה**. במידת הצורך יש לשחרר את חגורת הבטיחות ורצועת עיגון עליונה, להתאים ולהדק מחדש את כיסא הבטיחות.
- ✓ יש לבדוק את ההתקנה לפני כל שימוש.

אחסון לאטש'ים ורצועת עיגון עליונה:

אזהרה: יש לוודא כי רצועות הלאטש'ים ורצועת עיגון עליונה מאוחסנות במקומן, כאשר אינן בשימוש.

אחסון רצועות הלאטש'ים: יש לאחסן את הרצועות כאשר אינן בשימוש. אחסן אותן בתאים הממוקמים בשני צידי הכיסא. יש לוודא שתא האחסון סגור היטב. קפל את לחצן הידוק רצועות הלאטש'ים SuperCinch™ - (משוך שני) כמתואר באיור (A1).

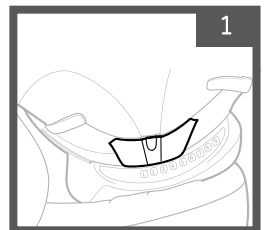

אחסון רצועת עימון עליונה: יש לאחסן את רצועת העיגון העליונה כאשר אינה בשימוש. אחסן אותה בתא האחסון בגב הכיסא. יש לוודא שתא האחסון סגור היטב.

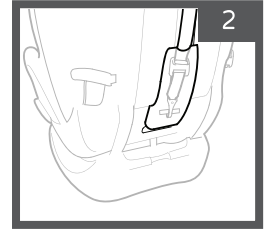

חגירת הילד בכיסא באמצעות רצועות הבטיחות של כיסא הבטיחות:

אזהרה: יש לוודא שרצועות הבטיחות אינן רפויות וממוקמות בגובה כתפי הילד.

אזהרה: יש להלביש את הילד בבגדים מתאימים שלא יפריעו לחגירתו ברצועת הבטיחות.

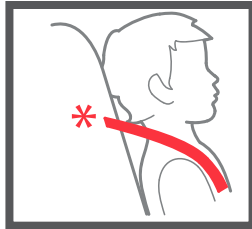

עם כיוון הנסיעה:

- ממשקל 10 ק"ג ועד למשקל 29.5 ק"ג.
- רצועות הכתפיים צריכות להיות בגובה כתפי הילד או מעט מעליהן.

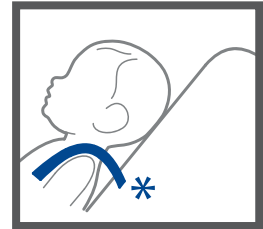

נגד כיוון הנסיעה:

- מגיל לידה ועד למשקל של 18 ק"ג.
- רצועות הכתפיים צריכות להיות בגובה כתפי הילד או מעט מתחתן.

לתשומת ליבך: אין להשתמש במעילים ושמיות מתחת לרצועות הבטיחות, הם עלולים להוות סכנה.

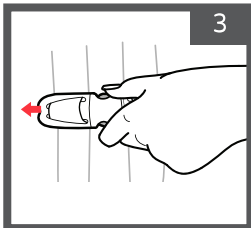

פתח את אבזם החזה.

לחץ על שני הכפתורים במרכז אבזם החזה ומשוך את שני החלקים לכיוון נגדי.

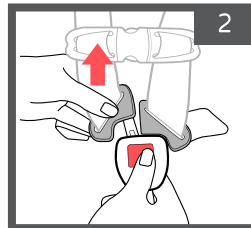

פתח את אבזם הרצועות.

לחץ על הכפתור באבזם הרצועה ומשוך החוצה את שתי הלשוניות.

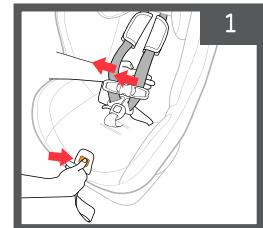

שחרר את רצועות הבטיחות.

לחץ על לחצן שחרור הרצועות בקדמת הכיסא ומשוך את שתי הרצועות קדימה.

הושב את ילדך בכיסא הבטיחות כאשר הוא נשען לאחור במלואו. משוך את רצועות הבטיחות מעבר לכתפי הילד ומסביב למותניים. יש לוודא שהרצועות הבטיחות אינן מסובבת או מפותלת.

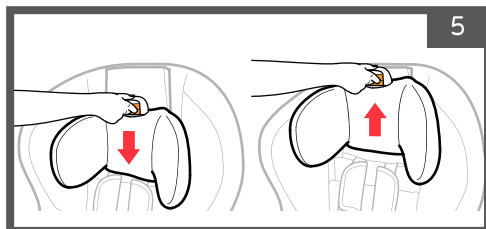
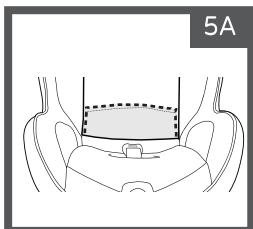
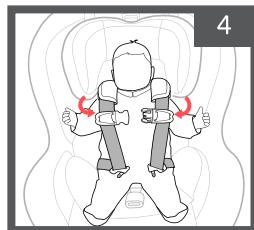

התאם את גובה רצועות הבטיחות על ידי לחיצה על ידית כיווןן משענת הראש, כלפי מעלה או מטה (5). יש לוודא כי משענת הראש נעולה במצב הנבחר לפני שמהדקים את הרצועות. **נגד כיוון הנסיעה:** רצועות הכתפיים צריכות להיות בגובה כתפי הילד או מעט מתחתיהן. **עם כיוון הנסיעה:** רצועות הכתפיים צריכות להיות בגובה כתפי הילד או מעט מעליהן. **לתשומת ליבך:** אם משתמשים במצב הנמוך ביותר של הרצועות, יש לוודא כי חלקו התחתון של ריפוד גב המושב מקופל מתחת למושב (5A). **לתשומת ליבך:** יש לוודא כי הילד אינו יושב על רצועת המפשעה, במידה וכן יש למקום אותה מחדש בהתאם להוראות בעמ' 17.

נעילת הרצועות. הכנס את שתי הלשוניות לאבזם הרצועה, עד הישמע קליק הנעילה (6A). יש למשוך את שתי הלשוניות על מנת לוודא כי הן נעולות היטב (6B).

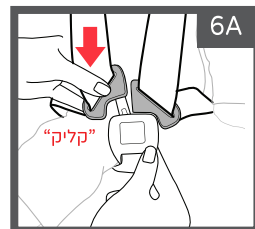
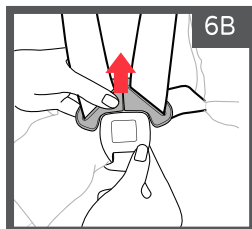

משוך את אבזם החזה וכיסוי הכתפיים מצווארו של ילדך לכיוון אבזם הרצועה. משוך והדק את שתי הרצועות יחד.

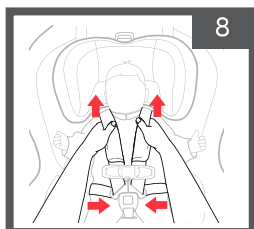

נעילת אבזם החזה. יש להצמיד את שני החלקים ולסגור אותם, עד הישמע קליק הנעילה.

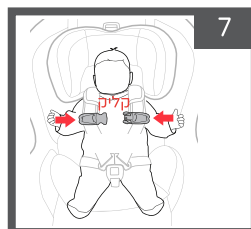

משוך באיטיות את רצועת כיוונן הרצועות עד שרצועות הבטיחות מהודקות (9A). במידה ואפשר לצבוט את רצועת הכתף, הרצועה אינה מהודקת ויש למשוך את רצועת הכיוונן ולהדק בהתאם (9B).

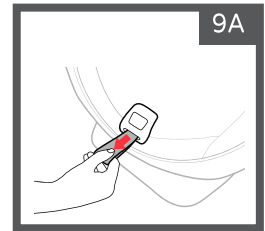
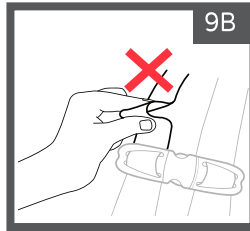

לתשומת ליבך: יש לוודא כי רצועות הבטיחות מונחות ישר במרכז כתפי הילד, ואינן מסובבות או מפותלות.

מקם את כיסוי הכתפיים על כתפי ילדך.
מקם את אבזם החזה במרכז החזה של ילדך, בקו בית השחי.

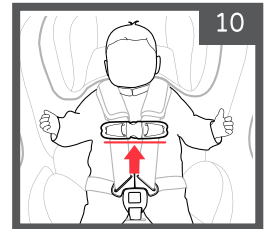

בדוק את עצמך:

- יש לוודא כי רצועות הבטיחות הדוקות. במידה ואפשר לצבוט את הרצועה היא אינה הדוקה מספיק, יש לשוב ולהדק. בדוק שהרצועות אינן לוחצות על ילדך או גרמות לו לאי נעימות.
- כדי לשפר את הושבת התינוקות הקטנים בכיסא הבטיחות ייתכן ותצטרך להשתמש בכרית פנימית. אין להוסיף ריפוד מתחת או מאחורי הילד, יש להשתמש רק בכרית שסופקה על ידי Chicco.
- רצועות הבטיחות חייבות להיות מונחות ישר על כתפי הילד, לא מסובבות או מפותלות.
- יש לבדוק את גובה רצועות הבטיחות:
- נגד כיוון הנסיעה:** רצועות הכתפיים צריכות להיות **בגובה כתפי הילד או מעט מתחתיהן.**
- עם כיוון הנסיעה:** רצועות הכתפיים צריכות להיות **בגובה כתפי הילד או מעט מעליהן.**
- מיקום אבזם החזה בעת הנעילה חייב להיות בקו חזה הילד וקו בית השחי. לא מעליו ולא מתחתיו.
- יש להלביש את הילד בבגדים מתאימים שלא יפריעו לחגירתו ברצועת הבטיחות.
- אין לחגור ילד עם שמיכה. במידת הצורך יש להניח שמיכה על ילדך מעל הרצועות.

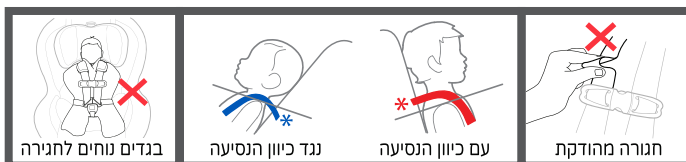

אזהרה: יש לוודא שרצועות הבטיחות חגורות באופן בטיחותי על כתפי ילדך. חגירה לא נכונה יכולה לגרום לפציעה או למוות במקרה של עצירה פתאומית או תאונה.

התאמת רצועת המפשעה:

פתח את רצועות הבטיחות והסר את ריפוד רצועת המפשעה. פתח את רוכסן הכיסוי בחלקו (1A), משוך את כיסוי המושב לצד כדי להגיע לתא אחסון רצועת המפשעה (1B).

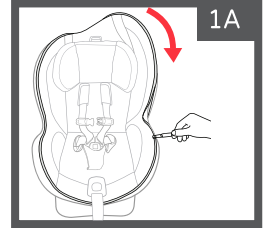
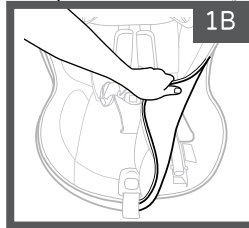

פתח את תא אחסון רצועת המפשעה (2A, 2B) על ידי החלקת הכפתור הכתום במנעול רצועת המפשעה תוך כדי משיכת הרצועות, ואז משוך את רצועת המפשעה קדימה או אחורה, למצב הרצוי.

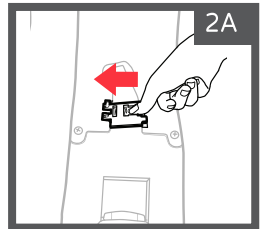
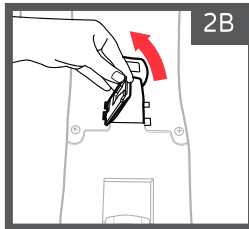

כדי לסגור את רצועת המפשעה, יש לדחוף כלפי מטה את המכסה (3) עד שהמנעול יתמקם חזרה במקומו. יש לוודא שתא אחסון הרצועה נעול, על ידי משיכת הרצועה. **כעת ניתן להחזיר את הריפוד.**

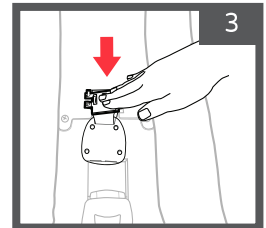

כרית פנימית לתינוק מגיל לידה ועד 5 ק"ג:

אזהרה: אין להשתמש בכרית הפנימית לילד השוקל יותר מ-5 ק"ג.

כדי לשפר את הושבת התינוקות הקטנים בכיסא הבטיחות ייתכן ותצטרך להשתמש בכרית פנימית. אין להשתמש בכרית אחרת, יש להשתמש רק בכרית שסופקה על ידי Chicco.

לפני התקנת הכרית הפנימית יש להסיר את כיסוי רצועת המפשעה. משוך את אבזם הרצועה דרך החריץ בתחתית הכרית הפנימית.

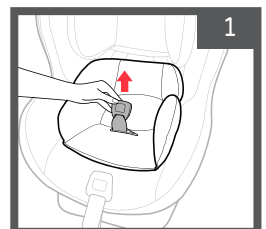

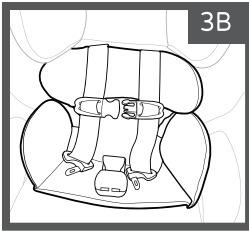

3B

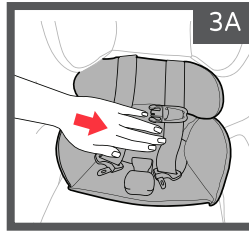

3A

דחוף את הכרית לכיוון כיסא הבטיחות (3A) ובדוק
שהיא מונחת בהתאם (3B).

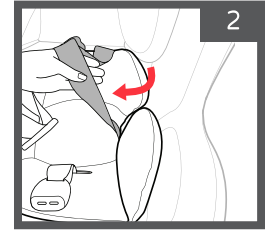

2

משוך את שתי רצועות
הבטיחות משני צידי הכרית.

שימוש במטוסים:

כיסא הבטיחות מדגם זה מתאים לשימוש במטוסים, אך יש להיוועץ בחברת התעופה.
יש להתקין את את הבטיחות באותו האופן שיש להתקינו ברכב.
להתקנה נגד כיוון הנסיעה ראה עמ' 6. להתקנה עם כיוון הנסיעה ראה עמ' 11.

מחזיק כוסות:

אזהרה: יש להניח מיכלי פלסטיק בלבד, אין להניח זכוכית או מתכת.
אזהרה: אין להניח חפצים חדים במחזיק הכוסות.

ניתן לחבר את הכוס לכל אחד מהצדדים.
מקם את הכוס והחלק אותה לעבר מקומה.

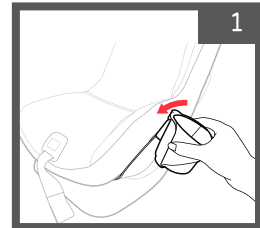

1

הסרת רפידות הכתפיים:

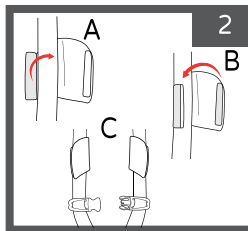

2

החזרת רפידות הכתפיים.

חבר מחדש את הרפידות מסביב לרצועות (A) וסגור
אותן (B) יש לוודא שהן מונחות כמתואר באיור (C).

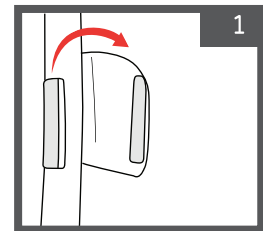

1

הסרת רפידות הכתפיים.

יש לפתוח את הסקוויים ולהסירן
(כמתואר באיור).

הסרת ריפוד הכיסא:

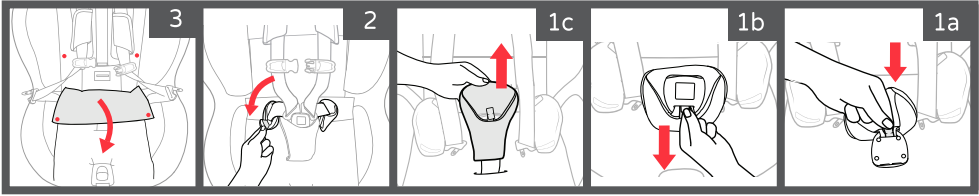

אתר את הלשונית ברצועת המפשעה ודחוף אותה דרך אבזם הרצועות (1a). משוך את הלשונית דרך חזית אבזם הרצועה (1b), והסר את ריפוד רצועת המפשעה (1c). פתח את נעילת הרצועות, הוצא את הוו והולולאה בשתי הרפידות (2)-(בחלק מהדגמים), פתח את הכפתור בתחתית הכיסא ומשוך את הריפוד (3).

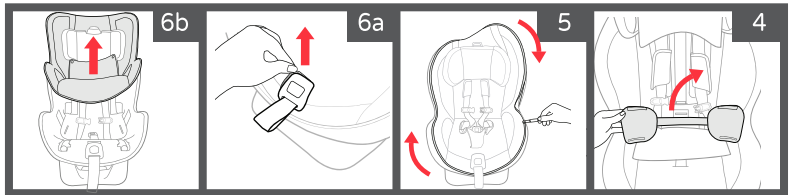

הסר את כיסוי רצועת המותניים (4)-(בחלק מהדגמים), אתר את הרוכסן בחלק העליון של הכיסא ופתח אותו לכל אורכו (5). משוך את הריפוד דרך לחצן כיוונון הרצועות (6a), ומשוך את הריפוד החוצה (6b).
על מנת להתקין בחזרה את כיסוי המושב, יש לחזור על הפעולות בסדר ההפוך.
לתשומת ליבך: אין להשתמש במושב ללא הכיסוי!

הסרת רצועת המפשעה:

אזהרה: אין להשתמש בכיסא בטיחות כאשר רצועת המפשעה אינה מותקנת.

אזהרה: אין להשתמש במושב הבטיחות במידה וחלק מרצועות הבטיחות פגום/ חסר.

משוך את הכיסא והבא אותו למצב שכיבה הנמוך ביותר- מצב 1.
לחץ על הכפתור באבזם נעילה של רצועת המפשעה, ומשוך את רצועת המפשעה כדי לפתוח את תא האחסון (1A).

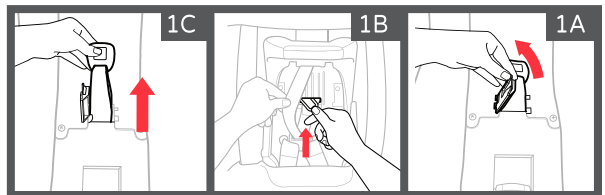

סובב מעט את לוחית המתכת בחלק התחתון של הכיסא כדי למצוא את חריץ הרצועה (1B),
מושך את הלוחית דרך החריץ בעודך מושך את רצועת המפשעה החוצה (1C).
על מנת להחזיר את הרצועה יש לחזור על הפעולות בסדר ההפוך ויש לוודא שהיא מותקנת כראוי.

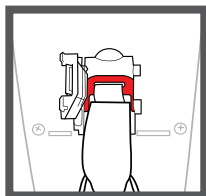

אזהרה: לעולם אין להסיר את רצועת כיוונון
רצועות הבטיחות בעת הסרת רצועת
המפשעה. בטחון ילדך תלוי בכך
שרצועת הכיוונון מותקנת כראוי.

הוראות ניקיון:

אזהרה: בניקוי האבזם, חלקי הפלסטיק והרצועות אין להשתמש
בסבון, חומרי הלבנה או כל חומר ניקוי אחר.

- ריפוד - ניתן לכבס ביד או במכונת כביסה, במים קרים ובתוכנית עדינה. אין ליבש במיבש כביסה, אין להשתמש בחומרי הלבנה, יש לתלות לייבוש.
- כיסוי כתפיים - כביסה ביד עם מים קרים וסבון עדין, יש לתלות לייבוש.
- חלקי הפלסטיק - ניתן לנקות בעזרת מטלית לחה וסבון עדין. אין להשתמש בחומרי הלבנה. יש לייבש בעזרת מגבת יבשה.
- מחזיק כוסות - ניתן לשטוף במדיח כלים במדף העליון בלבד.
- רצועות הבטיחות - ניתן לנקות בעזרת מטלית לחה וסבון עדין. אין לכבס במכונת כביסה, אין להשתמש בחומרי הלבנה.
- יש לוודא שהרצועות יבשות לחלוטין לפני השימוש. אם הרצועות מלוכלכות מאוד או בלויות, חייבים להחליפן.
- רצועות לאטש'ים - לא ניתן להסירן, יש לנקות עם ספוג ומים חמימים בלבד.

- אבזם ועוגני לאטש'ים- יש לנקות עם ספוג ומים חמימים בלבד, במידה והצטברה פסולת בתוך האבזם יש להשרות אותו בתוך כוס עם מים חמים. יש לייבש במקום מוצל.

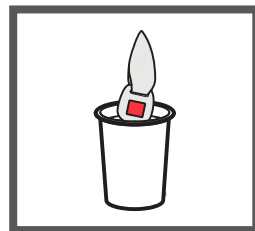





كرسي السلامة NextFit Zip / Air

تعليمات للاستخدام والعلاج

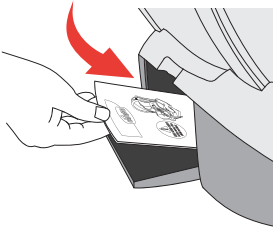

تسويق بواسطة **دافرون**

الصانع: Chicco Artsana S.P.A , الصين.

اسم الموديل: NextFit Zip / Air

المستورد: دافرون للاستيراد والتصدير المحدودة ، المنطقة الصناعية جولس

تاجر معتمد: 511345241 هاتف: 04-9966333 www.davron.co.il

هام: احتفظ بها للاستخدام في المستقبل قراءة بعناية!

يرجى قراءة التعليمات التالية بعناية قبل استخدام ،
واحتفظ بها كمرجع في المستقبل.
الفشل في الامتثال لهذه الأحكام قد يعرض الطفل للخطر.

- تحذير:** هذا المقعد مخصص للأطفال منذ الولادة وحتى 29.5 كجم أو أعلى الارتفاع 125 سم.
- تحذير:** يجب إزالة جميع العبوات البلاستيكية لمنع الاختناق.
- تحذير:** لا تترك طفلك دون مراقبة.
- تحذير:** عند تركيب / ملائمه المنتج ، تأكد من أن الأجزاء المتحركة لا تتلامس مع الطفل.
- تحذير:** لا تضع أكثر من طفل في المقعد.
- تحذير:** لا تستخدم هذا المنتج كناقل لطفلك.
- تحذير:** عند تركيب المقعد في المقعد الأمامي ، افصل الوسادة الهوائية.
- تحذير:** لا تستخدم مقعد الأمان في حالة تلف / فقد أحد أجزائه.
- تحذير:** لا تستخدم المقعد بدون حشوة. في حالة تلف الحشوة ، فيجب استبدالها ببطانة معتمدة من قبل الصانع / المستورد.
- تحذير:** تأكد من عدم وجود أشياء / أشياء فضفاضة بين المقعد ومقعد السيارة.
- تحذير:** تأكد من أن طفلك يضع حزام الامان في جميع الأوقات.
- تحذير:** تأكد من جميع الركاب يضعون حزام الامان أثناء السفر.
- تحذير:** هذا المقعد مناسب لأي مركبة من 3 نقاط.

تحذير: بعد الوقوف في الشمس ، تأكد من أن الأجزاء المعدنية والبلاستيكية ليست ساخنة جداً ، ثم ضع الطفل في المقعد.

دليل المقعد:

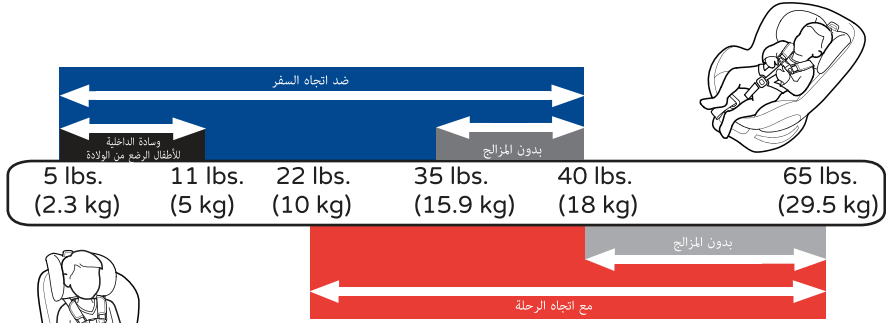

وفقاً لتوصيات أكاديمية طب الأطفال: * يجب أن يجلس الطفل حتى عمر السنتين عكس اتجاه السفر، أو حتى يصل إلى الارتفاع والحد الأقصى لوزن المقصود للجلوس ضد اتجاه الرحلة.

موقع مقعد السيارة:

لا تقم بتثبيت المقعد في الأماكن المحددة.

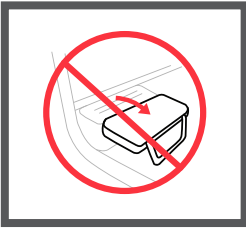

لا تضع الكرسي في مقعد السيارة مع مسند الظهر مطوية الظهر.



وسادة هوائية نشطة.

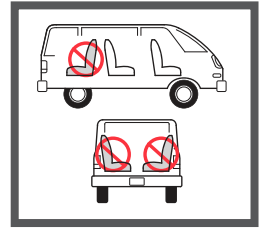

مقعد السيارة الجانبية أو ضد اتجاه السفر.

تأكد من أن قاعدة مقعد السلامة لا تزيد عن 7.5 سم عبر حافة مقعد السيارة.

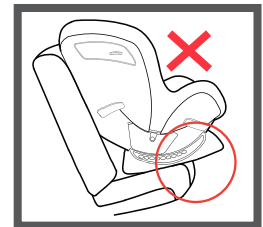

قائمة الأجزاء:

- A. مسند تعديل رافعة الرأس
- B. وسادة داخلية للأطفال من الولادة
- C. مشبك الصدر
- D. أحزمة الأمان
- E. تغطية لحزام الخصر
- F. زر تحرير الأشرطة
- G. تعديل حزام
- H. مقبض ضبط المقعد
- I. قفل لوحة في الوضع العكسي (جانبي الكرسي)
- J. مؤشر حالات الجلوس
- K. الأشرطة قفل مشبك
- L. غطاء حزام (بعض النماذج)
- M. تغطية الأشرطة الكتف
- N. مؤشر حالات الكرسي (جانبي الكرسي)

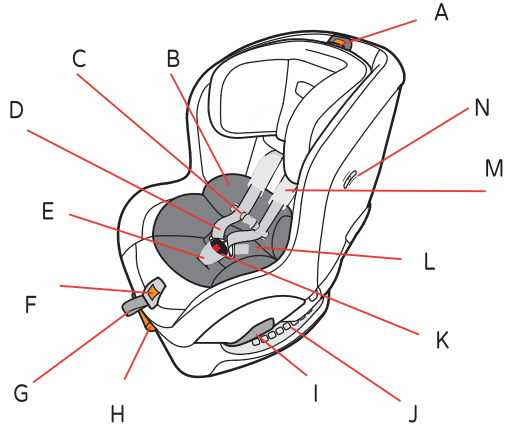

- A. حزام المرسة العلوي
- B. قفل لوحة في اتجاه الرحلة (جانبي الكرسي)
- C. حجرة تخزين للموصلات المزلاج
- D. زر مزلاج SuperCinch™ (سحب اثنين)
- E. حجرة التخزين تعليمات للاستخدام
- F. المزلاج مطابقة الشريط (السحب أولاً)
- G. حجرة تخزين للموصلات المزلاج
- H. مقصورة التخزين حزام المرسة العلوي

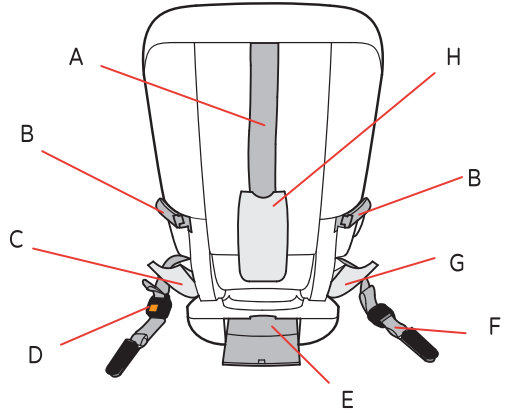

- مرسة الشريط الاعلى:
- A. حزام المرسة العلوي
- B. يضبط شريط المرسة العلوي
- C. ربط الشريط العلوي مرسة

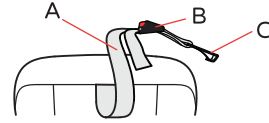

- المزلاج:
- D. المزلاج مطابقة الشريط (السحب أولاً)
- E. حزام المزلاج (سحب اثنين)
- F. حزام المزلاج
- G. توصيل حزام إلى مزلاج

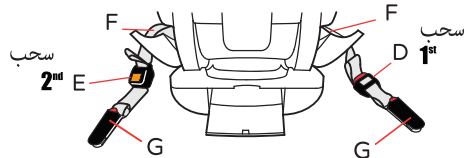

تحذير: يجب أن يتم تخزين حزام المرصاة العلوي عندما يكون المقعد في وضع عكس اتجاه السفر.

تحذير: بالنسبة للأطفال والرضع الخدج ، استشر طبيبك من قبل استخدام المقعد.

تحذير: حتى عمر سنة واحدة ، يجب أن يكون مقعد الأمان في وضع الاتجاه المعاكس.

تحذير: تأكد من إمالة مسند المقعد بشكل صحيح حتى لا يسقط رأس طفلك للأمام. قد يواجه الأطفال صعوبة في التنفس أثناء الجلوس وقد يزيد من خطر الإصابة الخطيرة أو الوفاة.

تأكد من أن السيارة متوقفة في مكان مستقيم عند تثبيت كرسي الأمان.

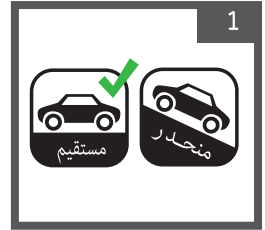

(2A) اضغط على يد توجيه مراحل الجلوس ، في أسفل الكرسي ، اسحب الكرسي إلى الموضع الأدنى (2B). إذا كنت بحاجة إلى تغيير موضع الكرسي بعد التثبيت ، فافرج عنه واضبطه على الموضع الجديد وكرر خطوات التثبيت.

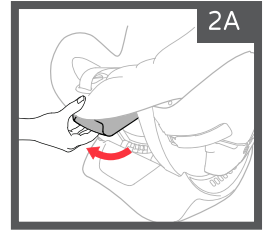
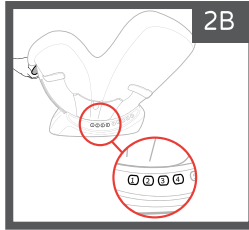

ضع مقعد الأمان على مقعد السيارة ، عكس اتجاه السفر. تأكد من أن المقعد لا يغطي حزام مقعد السيارة (3).

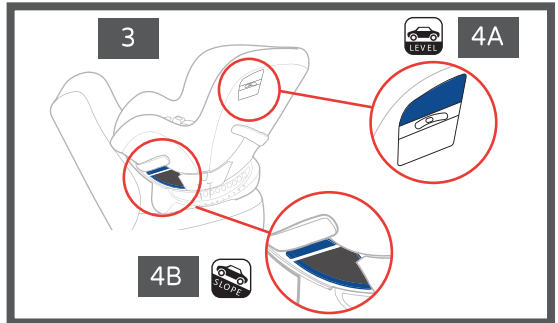

تثبيت شكل مستقيم (4A): حدد موقع مؤشر الكرسي وإمالة الكرسي إلى الموضع الذي توجد فيه الحبيبات في منطقة الاتجاه المعاكس.
التثبيت على المنحدر (4B): حدد موقع خط المؤشر في المصق الأزرق بجانب إزاحة حزام الأمان. اضبط وضع الكرسي بحيث يكون الخط موازٍ للأرض.

يوجد الآن ثلاثة خيارات تثبيت للاختيار من بينها:

التثبيت عكس اتجاه السفر بواسطة المزلاج - ص 5

تركيب الاتجاه المعاكس مع حزام الكتف والخصر - ص 6

تركيب الاتجاه المعاكس باستخدام حزام الخصر فقط - ص 8

تركيب مضاد للاتجاه من الولادة إلى 16 كجم - باستخدام المزلاج:

تحذير: لا تقم بتثبيت هذه الطريقة لطفل يزن أكثر من 16 كجم!
تحذير: عند التثبيت باستخدام المزلاج فقط ، تأكد من أن حزام المقعد لا يربط خلف المقعد.

حدد موقع خلايا التخزين لشرائط المزلاج ، ثم حرر الأشرطة من وضع التخزين. تأكد من أن شريط الضبط صحيح (Adjuster strap المزلاج) والحزام SuperCinch™ المزلاج) امتدت في أقصى طولها.

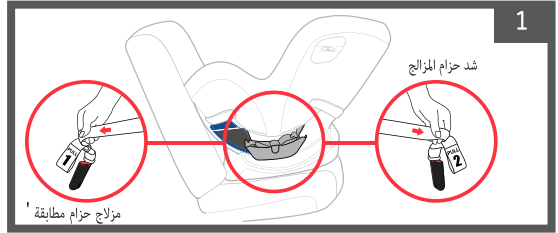

حرك طرفي الأشرطة من خلال الانتقال الأزرق إلى موقف العداد على جانبي الكرسي. لاحظ أن كلتا خليتي الشريط مفتوحة ، وتمتد الأشرطة إلى الحد الأقصى للطول.

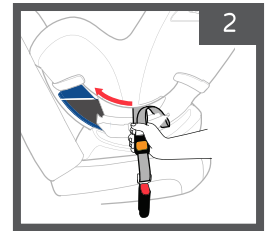

أغلق مناطق تخزين الشريط على جانبي الكرسي.
يرجى ملاحظة: تأكد من أن حجرة تخزين المزلاج مغلقة دائماً إلا إذا كانت هناك حاجة لإجراء تغيير في انتقال الحزام.

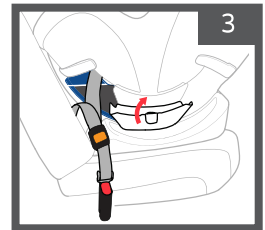

قم بإرفاق مثبتي حزام المزلاج بموصلات المزلاج الموجودة في السيارة حتى يتم سماع قفل "النقر".

تحذير: تأكد من أن الأشرطة ليست مدورة أو ملتوية.



مد نهايات حزام التثبيت (2) حتى يتم تمديدها بالكامل لتأمين مسند المقعد.

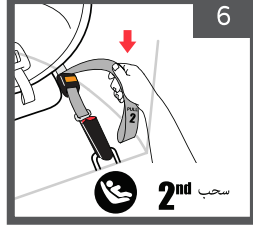

يجب أن تمتد حواف حزام الضبط (1) إلى امتداد كامل.

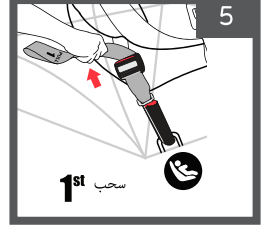

تحقق من نفسك:

✓ قبل الاستخدام ، امسك جانبي المقعد بالقرب من حزام المقعد في موضع عكس اتجاه السفر واسحب الكرسي وتأكد من أن حزام المقعد لا يزيد عرضه عن 2.5 سم ، من جانب إلى آخر ومن الخلف والأمام.

✓ تأكد من تثبيت مقعد السلامة **لوضع عكس اتجاه السفر**. تأكد من أن رأس الطفل لا يسقط للأمام ، وإذا لزم الأمر ، حرر حزام المزلاج ، وأعد ضبط وضع الكرسي ، وكرر جميع عمليات التثبيت لضمان تثبيت المقعد بشكل صحيح.

✓ تحقق من التثبيت قبل كل استخدام.

تركيب مضاد للسفر من الولادة إلى 18 كجم - مع حزام للكتف والخصر:

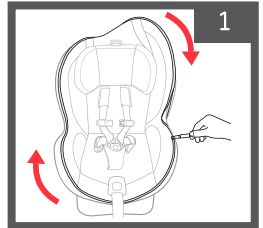
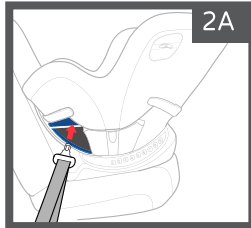
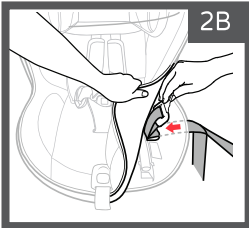

حرك حزام المقعد عبر الممر الأزرق على جانب الكرسي (2A) ، وارفع حشوه التنجيد المقعد ، وحرك حزام المقعد عبر الممر الأزرق على جانب الكرسي ، والذي يستخدم في وضع المضاد للانقلاب (2B).

افتح جراب التنجيد.

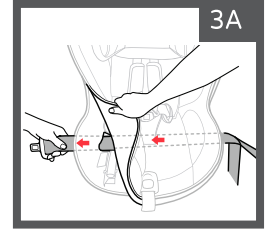
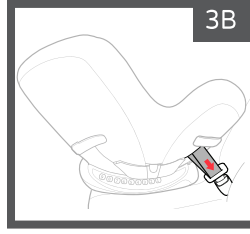

حرك حزام السيارة تحت تنجيد الكرسي (3A). يجب أن يمر حزام المقعد خلف الفخذ عندما يكون الفخذ في الموضع الأمامي (بالقرب من زر تحرير الحزام) أو الجزء الأمامي من الفخذ مع وجود الفخذ الموجود في الخلف. قم بربط حزام السيارة عبر الممر الأزرق ، عكس اتجاه القيادة ، في الاتجاه المعاكس للمقعد وأغلقه (3B). يجب أن يكون مضغوط الجرار مرة أخرى.

ادفع الكرسي لأسفل (A) واسحب حزام الكتف (B) في وقت واحد لتثبيد حزام الخصر.

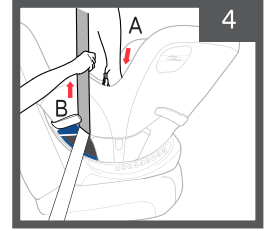

اسحب حزام الكتف وشده وأدخله في لوحة القفل على الجانب الآخر من مشبك الحزام. استخدم دائماً لوحة القفل على الجانب الآخر من مشبك القفل.

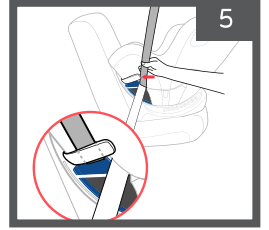

تحقق من نفسك:

✓ قبل الاستخدام ، امسك جانبي المقعد بالقرب من حزام المقعد **في موضع عكس اتجاه السفر** واسحب الكرسي وتأكد من أن حزام المقعد لا يزيد عرضه عن 2.5 سم ، من جانب إلى آخر ومن الخلف والأمام.

✓ تأكد من تثبيت مقعد السلامة **في موضع عكس اتجاه السفر**. تأكد من أن رأس الطفل لا يسقط للأمام ، وإذا لزم الأمر ، حرر حزام السيارة ، وأعد توجيه الكرسي وكرر جميع عمليات التثبيت لضمان تثبيت المقعد بشكل صحيح.

✓ تحقق من التثبيت قبل كل استخدام.

تركيب عكس اتجاه للسفر من الولادة إلى 18 كجم - مع حزام الخصر:

حرر حزام الخصر من خلال الممر الأزرق على جانب الكرسي ، والذي يستخدم ضد اتجاه الرحلة.

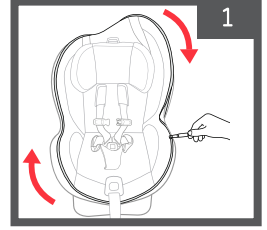

افتح السحاب (2A) ، ارفع الحشوة ، حرر حزام الخصر عبر الممر الأزرق على جانب الكرسي ، والذي يستخدم في وضع المضاد للاتجاه (2B).

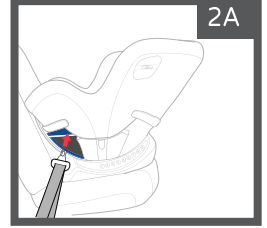
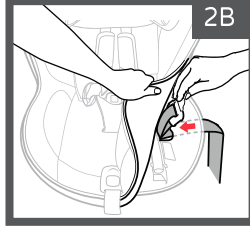

حرر حزام السيارة أسفل تنجيد الكرسي وخلف حزام الفخذ ، حيث حزام الفخذ في مقدمة (3A). قم بربط حزام السيارة عبر الممر الأزرق ، عكس اتجاه القيادة ، في الاتجاه المعاكس للمقعد وأغلقه. يجب أن يكون مضغوط سحاب الحشوة مرة أخرى.

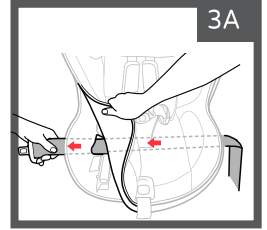
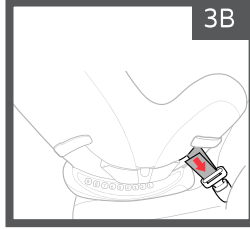

ادفع الكرسي لأسفل (A) واسحب حزام الخصر (B) في وقت واحد لتشيده.

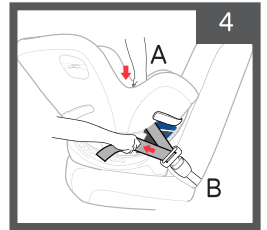

تحقق من نفسك:

✓ قبل الاستخدام ، امسك جانبي المقعد بالقرب من حزام المقعد **في موضع عكس اتجاه السفر** واسحب الكرسي وتأكد من أن حزام المقعد لا يزيد عرضه عن 2.5 سم ، من جانب إلى آخر ومن الخلف والأمام.

✓ تأكد من تثبيت مقعد السلامة **في موضع عكس اتجاه السفر**. تأكد من أن رأس الطفل لا يسقط للأمام ، وإذا لزم الأمر ، حرر حزام السيارة ، وأعد توجيه الكرسي وكرر جميع عمليات التثبيت لضمان تثبيت المقعد بشكل صحيح.

✓ تحقق من التثبيت قبل كل استخدام.

التركيز على التثبيت مع اتجاه السفر من 10 كجم إلى 29.5 كجم:



تأكد من أن السيارة متوقفة في في مكان مستقيم عند تثبيت كرسي الأمان.

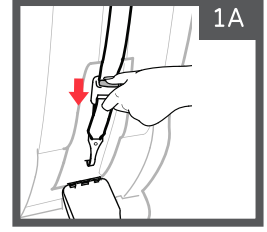
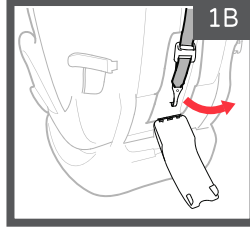

تأكد من أن سيارتك تحتوي على خطاف لرسو الحزام المرصاة العلوي. يجب إزالة حزام المقعد من موقع التخزين الخاص به قبل وضع المقعد على مقعد السيارة. اضغط على زر الشريط واسحب للأسفل لتمديده قبل الإزالة. إذا لم يكن هناك ربط لرسو السفن ، فقم بتخزين الشريط العلوي.

(3) اضغط على يد التحريك في الجزء السفلي من الكرسي ، ادفع الكرسي مرة أخرى إلى وضع مستقيم كما هو موضح في الشكل (3A) ، إذا كنت بحاجة إلى تغيير موضع الكرسي بعد التثبيت ، فأفرج عنه واضبطه على الموضع الجديد وكرر خطوات التثبيت.

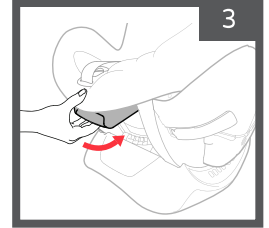
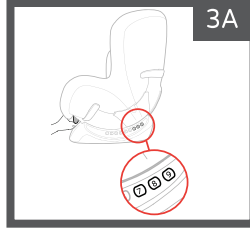

ضع المقعد على مقعد السيارة ، مع اتجاه السفر. تأكد من أن المقعد لا يغطي حزام أمان السيارة. ضع حزام الربط العلوي على ظهر الكرسي (4).

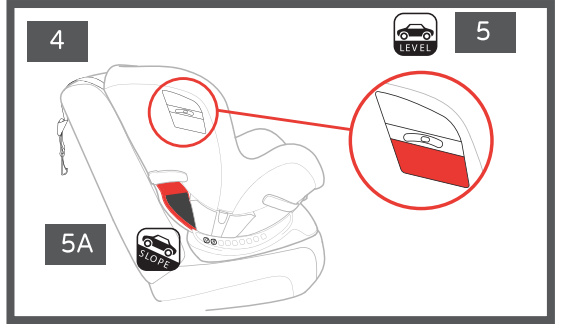

تثبيت بشكل مستقيم (5): حدد موقع مؤشر الكرسي وقم بإمالة الكرسي إلى الموضع الذي يوجد به الحبيبة في منطقة اتجاه السفر. التثبيت على المنحدر (5A): إذا كانت السيارة متوقفة على المنحدر ، فيجب تعديل الكرسي بوضعه إلى 8-9 فقط.

يوجد الآن ثلاثة خيارات تثبيت للاختبار من بينها:

التثبيت مع اتجاه السفر باستخدام المزلاج - ص 10

التثبيت مع اتجاه السفر باستخدام حزام الكتف والخصر - ص 11

التثبيت مع اتجاه السفر بواسطة حزام الخصر - ص 12

التثبيت مع اتجاه السفر من 10 كجم إلى 18 كجم - باستخدام المزلاج:

تحذير: لا تقم بتثبيت هذه الطريقة لطفل يزن أكثر من 18 كجم! تحذير: عند التثبيت باستخدام المزلاج فقط ، تأكد من أن حزام المقعد لا يربط خلف المقعد.

حدد موقع خلايا التخزين لشرائط المزلاج ، ثم حرر الأشرطة من وضع التخزين. تأكد من أن شريط الضبط صحيح (Adjuster strap المزلاج) والحزام SuperCinch™ المزلاج) امتدت في أقصى طولها.

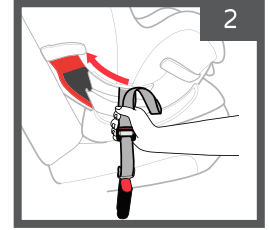
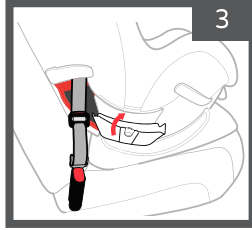
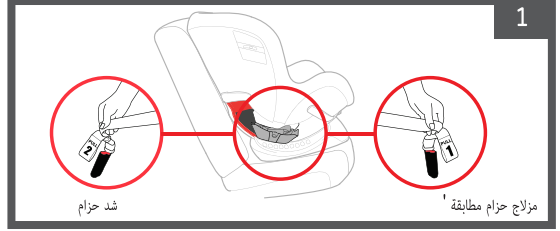

أغلق مناطق تخزين الشريط على جانبي الكرسي.
يرجى ملاحظة: تأكد من أن حجرة تخزين المزلاج مغلقة دائماً إلا عندما تكون هناك حاجة لإجراء تغيير.

حرك طرفي الأشرطة عبر الممر الأحمر ، والذي تم ضبطه مع اتجاه السفر على الموضع على جانبي الكرسي. لاحظ أن كلتا خليتي الشريط **مفتوحة**، وتمتد الأشرطة إلى الحد الأقصى للطول.

قم بإرفاق مشبتي حزام المزلاج بموصلات المزلاج الموجودة في السيارة حتى يتم سماع قفل "النقر".

تحذير: تأكد من أن الأشرطة ليست مدورة أو ملتوية.

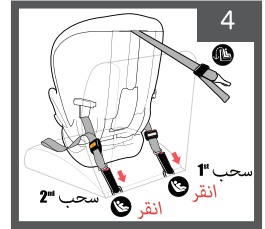

مد نهايات حزام التثبيت (2) حتى يتم تمديدتها بالكامل لتأمين مسند المقعد مكانه.

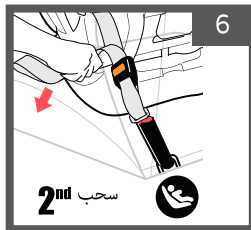

يجب أن تمتد حواف حزام الضبط (1) إلى امتداد كامل.

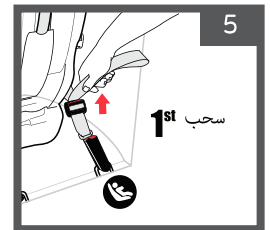

حدد موقع مرسة الشريط العلوي وإرفاقه الى المرساه العلوي
 . يجب تشديد الشريط العلوي للتأكد من أن الشريط محكم وغير
 فضفاض.

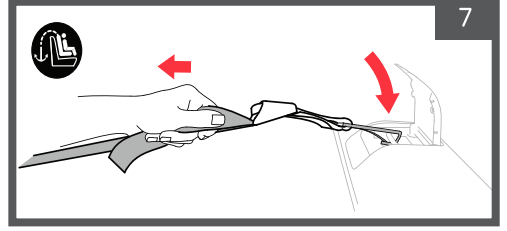

تحقق من نفسك:

✓ قبل الاستخدام ، امسك جانبي المقعد بالقرب من الحزام **في اتجاه الرحلة**، واسحب الكرسي وتأكد من أن حزام المقعد لا يزيد عرضه عن 2.5 سم ، من جانب إلى آخر ومن الخلف والأمام.

✓ تأكد من تثبيت **الكرسي لاتجاه الرحلة**. تأكد من أن الكرة الموجودة في مقياس الكرسي موجودة في المنطقة المستخدمة في اتجاه السفر. إذا لزم الأمر ، قم بفك المزلاج وحزام المرسة العلوي ، وضبط المقعد وشده.

✓ تحقق من التثبيت قبل كل استخدام.

التثبيت مع اتجاه الرحلة من 10 كجم إلى 29.5 كجم - باستخدام حزام الكتف والخصر:

حرر حزام المقعد عبر الممر الأحمر على جانب الكرسي ، والذي يستخدم في اتجاه الرحلة. ارفع الحشوة في الجزء الخلفي من الكرسي واسحب حزام المقعد من خلال الفتحة الموجودة على جانب الكرسي.

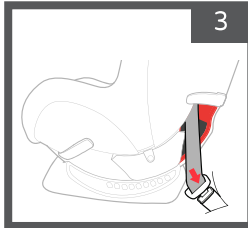
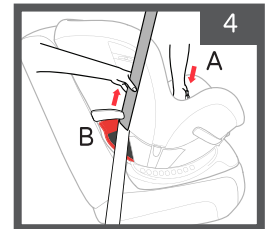
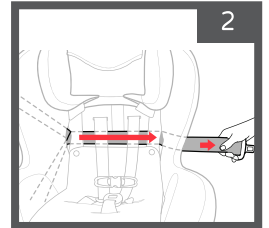
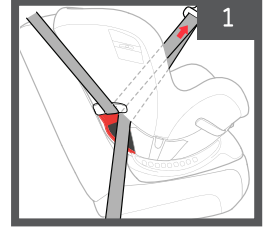

اسحب حزام السيارة عبر الممر
 الأحمر ، مع اتجاه محرك السير، إلى
 الجانب المعاكس من الكرسي وأغلقه
 حتى تسمع صوت القفل. ارجع
 الحشوة الى مكانها الحشو.

حرر حزام المقعد على طول
 الجزء الخلفي من الكرسي
 كما هو موضح في الرسم
 التوضيحي.

ادفع الكرسي لأسفل (A) واسحب حزام الكتف
 (B) في وقت واحد لتشديد حزام الخصر.

اسحب حزام الكتف وشده وأدخله في لوحة القفل على الجانب الآخر من مشبك الحزام.
استخدم دائماً لوحة القفل على الجانب الآخر من مشبك القفل.

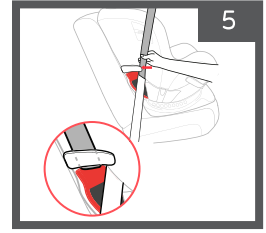

حدد موقع مرسة الشريط العلوي وثبئته مع حزام المرساه العلوي. يجب تشديد الشريط العلوي للتأكد من أن الشريط محكم وغير فضفاض.

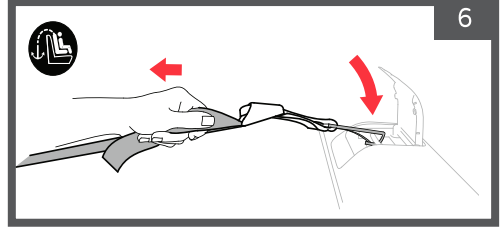

تحقق من نفسك:

✓ قبل الاستخدام ، امسك جانبي المقعد بالقرب من الحزام في اتجاه الرحلة، واسحب الكرسي وتأكد من أن حزام المقعد لا يزيد عرضه عن 2.5 سم ، من جانب إلى آخر ومن الخلف والأمام.

✓ تأكد من تثبيت الكرسي لاتجاه الرحلة. تأكد من أن الكرة الموجودة في مقياس الكرسي موجودة في المنطقة المستخدمة في اتجاه السفر. إذا لزم الأمر ، قم بفك حزام المقعد وحزام المرساه العلوي، وضبط المقعد وشده.

✓ تحقق من التثبيت قبل كل استخدام.

التثبيت مع اتجاه السفر من 10 كجم إلى 29.5 كجم - باستخدام حزام الخصر:

حرر حزام الخصر عبر الممر الأحمر على جانب الكرسي ، المستخدم في اتجاه الرحلة. ارفع الحشوة في الجزء الخلفي من الكرسي واسحب حزام المقعد من خلال الفتحة الموجودة على جانب الكرسي.

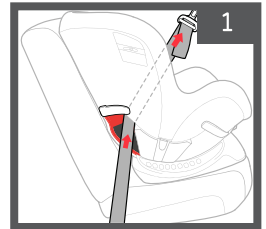

حرر حزام المقعد على طول الجزء الخلفي من الكرسي كما هو موضح في الرسم التوضيحي.

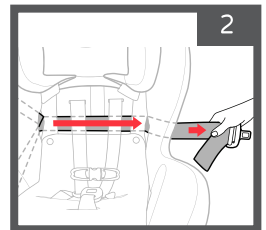

اسحب حزام السيارة عبر الممر الأحمر ، مع اتجاه السير، إلى الجانب الآخر من الكرسي وأغلقه حتى تسمع صوت القفل. اعد الحشوة الى مكانها.

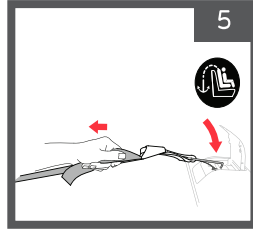
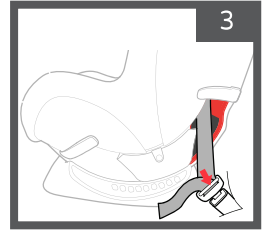

حدد موقع مرساة الشريط العلوي وإرفاقه الى حزام المرصاه. اسحب حزام التعديل وشد الشريط العلوي للتأكد من أن الشريط ممتد وليس فضفاضةً.

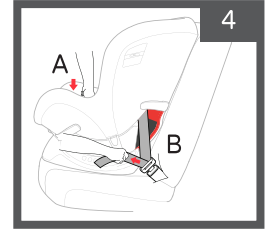

ادفع الكرسي لأسفل (A) واسحب حزام الخصر (B) في وقت واحد لتشيده.

تحقق من نفسك:

- قبل الاستخدام ، امسك جانبي المقعد بالقرب من الحزام **في اتجاه الرحلة**، واسحب الكرسي وتأكد من أن حزام المقعد لا يزيد عرضه عن 2.5 سم ، من جانب إلى آخر ومن الخلف والأمام.
- تأكد من تثبيت **الكرسي لاتجاه الرحلة**. تأكد من أن الكرة الموجودة في مقياس الكرسي موجودة في المنطقة المستخدمة في اتجاه السفر. إذا لزم الأمر ، قم بفتح حزام المقعد وحزام المقعد العلوي ، وضبط المقعد وشده.
- تحقق من التثبيت قبل كل استخدام.

مزاليح التخزين وحزام المرصاة العلوي:

تحذير: يجب تخزين أحزمة المزلاج وحزام المرصاة العلوي في مكانه عندما لا يكون قيد الاستخدام.

تخزين الأشرطة: المزلاج تخزين الأشرطة عند عدم استخدامها. تخزينها في زنانات تقع على جانبي الكرسي. تأكد من أن حجرة التخزين مغلقة بإحكام.

اطوي زر قفل حزام مزلاج (SuperCinch™ - سحب اثنين) كما هو مبين في الشكل (A1).

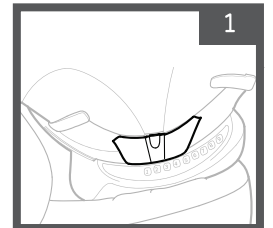
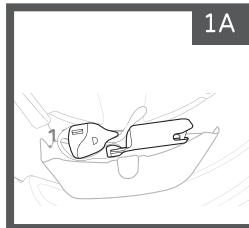

تخزين حزام أعلى مرسة: تخزين الشريط العلوي مرسة عندما لا تكون قيد الاستعمال. قم بتخزينه في حجرة التخزين على ظهر الكرسي. تأكد من أن حجرة التخزين مغلقة بإحكام.

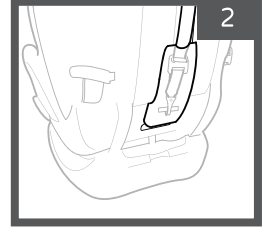

حزم الطفل في المقعد باستخدام أحزمة أمان المقعد:

تحذير: تأكد من عدم شد أحزمة الأمان ووضعها على ارتفاع أكتاف الطفل.
تحذير: لبس طفلك في ملابس مناسبة لا تتداخل مع حزام الأمان.

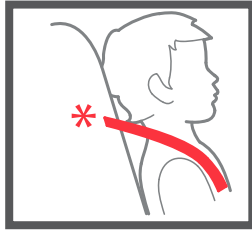

مع اتجاه السفر:

- من 10 كجم إلى 29.5 كجم.
- يجب أن تكون أحزمة الكتف عند علو اكتاف الطفل او اوطى بقليل.

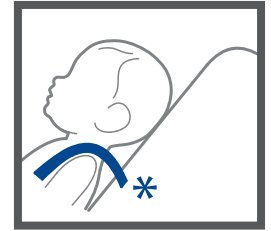

ضد اتجاه السفر:

- من الولادة إلى الوزن من 18 كجم.
- يجب أن تكون أحزمة الكتف عند علو اكتاف الطفل او اوطى بقليل.

يرجى ملاحظة: لا تستخدم المعاطف والبطنيات تحت أحزمة الأمان ، فقد تكون خطرة.

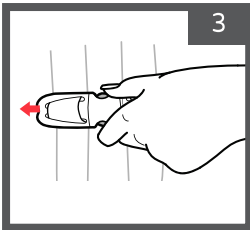

افتح مشبك الصدر.

اضغط على كلا الزرين في منتصف مشبك الصدر واسحب الجزأين في الاتجاه المعاكس.

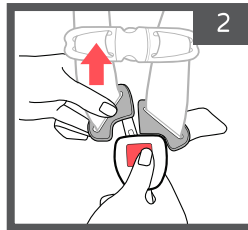

افتح مشبك الحزام.

اضغط على الزر الموجود على مشبك الحزام واسحب كلتا علامتي التثبيت.

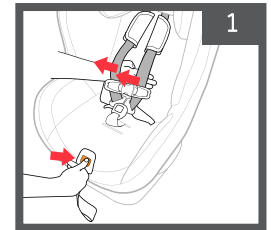

الافراج عن الأشرطة السلامة. اضغط على

زر التحرير في مقدمة الكرسي واسحب الشريطين للأمام.

اجلس طفلك في مقعد الأمان حيث يكون جالسا الى الورا كليا.
اسحب أحزمة الأمان بقرب أكتاف الطفل وحول الخصر. تأكد من أن أحزمة الأمان ليست مداراة أو كرة لولبية.

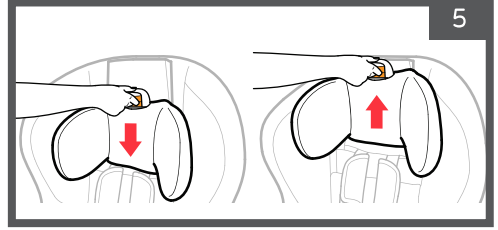
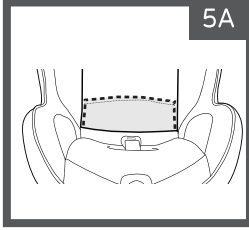
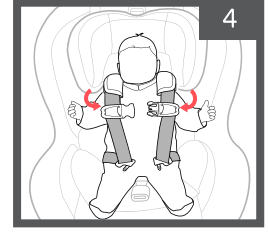

اضبط ارتفاع أحزمة الأمان بالضغط على ذراع ضبط مسند الرأس لأعلى أو لأسفل (5). تأكد من أن مسند الرأس مقفل في الموضع المحدد قبل شد الأشرطة.

ضد اتجاه السفر: يجب أن يكون الكتف الأشرطة عند أو بالقرب من أكتاف الطفل.

مع اتجاه السفر: يجب أن يكون الكتف الأشرطة في الارتفاع أو أعلى بقليل من أكتاف الطفل.

يرجى ملاحظة: إذا كنت تستخدم أقل حالة حزام ، فتأكد من طي الجزء السفلي من وسادة المقعد أسفل المقعد (5A).

يرجى ملاحظة: تأكد من أن الطفل لا يجلس على حزام الفخذ، إذا كان من الضروري وضعه وفقاً للتعليمات في الصفحة 17.

قفل الالسنه. أدخل علامتي الاحزमे في مشبك الحزام حتى ينقر القفل (6A).

اسحب علامتي التثبيت للتأكد من قفلهما بشكل آمن (6B).

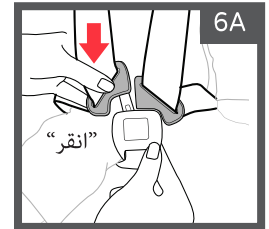
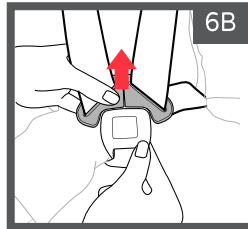

اسحب مشبك الصدر وقم وغطاء من رقبة طفلك باتجاه مشبك الحزام.
سحب وشد كل من الأشرطة معا.

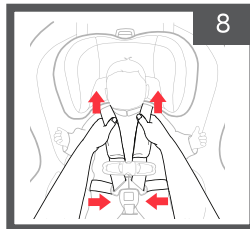

قفل مشبك الصدر.
يجب أن يعلق الجزءان ويغلقان حتى تسمع نقرة القفل.

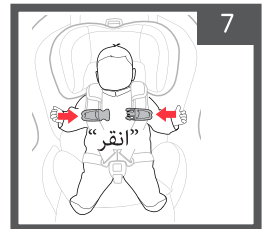

اسحب حزام الأشرطة ببطء حتى تكون أشرطة الأمان ضيقة (9A). إذا كان يمكن تثبيت حزام الكتف ، فلن يكون الشريط محكمًا ويجب سحب الشريط القابل للضبط وتثبيته وفقًا لذلك (9B).

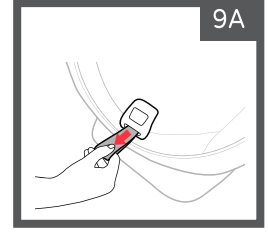
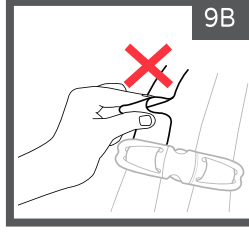

يرجى ملاحظة: تأكد من وضع أحزمة الأمان مباشرة في وسط أكتاف الطفل وعدم تدويرها أو لفها.

ضع غطاء الكتفين على أكتاف طفلك.
ضع مشبك الصدر في وسط صدر طفلك ، تحت الإبط.

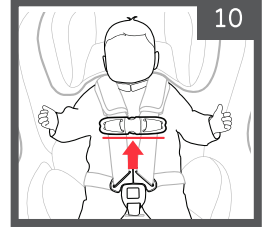

تحقق من نفسك:

- تأكد من أن أحزمة الأمان ضيقة. إذا كان يمكن أن يعدل حزام ، فإنه ليس ضيق بما فيه الكفاية. شد الاحزمه مره اخرى
- تأكد من أن الأشرطة لا تضغط على طفلك أو تجعله غير مرتاح.
- لتحسين جلوس الأطفال الصغار في مقعد الأمان ، قد تحتاج إلى استخدام وسادة داخلية. لا تقم بإضافة حشوة أسفل أو خلف الطفل ، فقط استخدم وسادة مقدمة من Chicco.
- يجب وضع أحزمة الأمان مباشرة على أكتاف الطفل ، وليس الملتوية أو الملتوية.
- تحقق من ارتفاع الأشرطة السلامة:
- ضد اتجاه السفر:** يجب أن يكون الكتف الأشرطة عند أو بالقرب من أكتاف الطفل.
- مع اتجاه السفر:** يجب أن يكون الكتف الأشرطة في الارتفاع أو أعلى بقليل من أكتاف الطفل.
- يجب أن يكون موضع مشبك الصدر في وقت الإغلاق في خط صدر الطفل وخط الإبط. لا فوق ولا تحتها.
- يجب ارتداء الطفل في ملابس مناسبة لا تتداخل مع حزام الأمان.
- لا تحزم طفلاً مع بطانية. إذا لزم الأمر ، ضع بطانية على طفلك على الأشرطة.

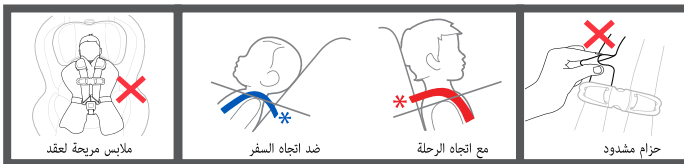

تحذير: تأكد من أن أحزمة الأمان مثبتة بشكل آمن على أكتاف طفلك. حزم غير الصحيحة يمكن أن تؤدي إلى إصابة أو وفاة في حالة التوقف المفاجئ أو وقوع حادث.

ضبط حزام الفخذ:

افتح أحزمة الأمان وانزع الحشو الفخذ. افتح جزء غطاء الوسادة (1A) ، واسحب غطاء المقعد إلى الجانب للوصول إلى حجرة تخزين الفخذ (1B).

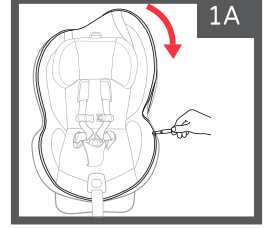
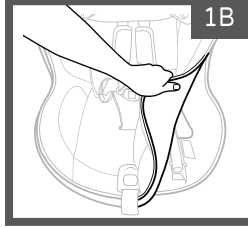

افتح حجرة تخزين الفخذ (2B ، 2A) عن طريق تحريك الزر البرتقالي في قفل الفخذ أثناء سحب الأشرطة ، ثم اسحب حزام الفخذ للأمام أو للخلف إلى الموضع المطلوب.

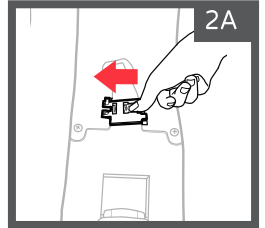
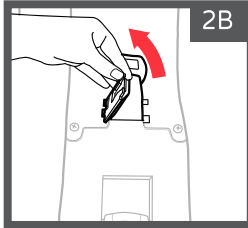

لإغلاق حزام الفخذ، ادفع الغطاء لأسفل (3) إلى أن يعود القفل إلى مكانه. تأكد من أن حزام الحزام مغلق عن طريق سحب الشريط. **يمكنك الآن إعادة التنجيد.**

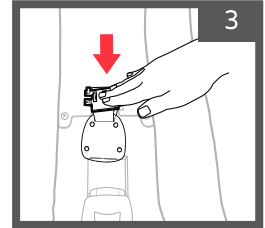

وسادة داخلية للطفل من الولادة إلى 5 كجم:

تحذير: لا تستخدم الوسادة الداخلية للطفل الذي يزيد وزنه عن 5 كجم.

لتحسين جلوس الأطفال الصغار في مقعد الأمان ، قد تحتاج إلى استخدام وسادة داخلية. لا تستخدم وسادة أخرى ، استخدم فقط وسادة مقدمة من Chicco.

قبل تثبيت الوسادة الداخلية ، أزل غطاء الفخذ. سحب مشبك الحزام من خلال الأخدود في الجزء السفلي من وسادة الداخلية.

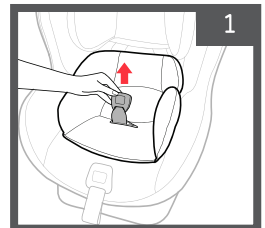

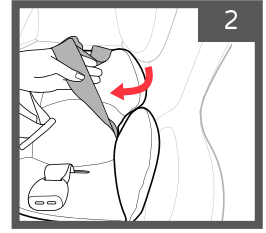

اسحب كلاً من شرائط الأمان على جانبي الوسادة.

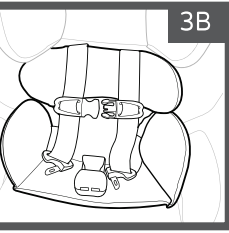
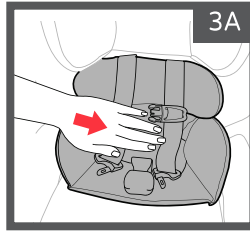

ادفع الوسادة باتجاه مقعد الأمان (3A) وتأكد من وضعه وفقاً لذلك (3B).

استخدام الطائرات:

مقعد الأمان هذا مناسب للاستخدام في الطائرات ، لكن استشر شركة الطيران.

يجب تثبيت مقعد الامان بنفس طريقة تثبيت السيارة.

للتثبيت عكس اتجاه السفر ، انظر الصفحة 6. للتثبيت مع اتجاه السفر ، انظر الصفحة 11.

حامل الكأس:

تحذير: يجب وضع الحاويات البلاستيكية فقط ، لا تضع الزجاج أو المعدن.
تحذير: لا تضع الأشياء الحادة في حامل الكأس.

يمكن تركيب الكاس على أي جانب. ضع الكاس وحركه في مكانه.

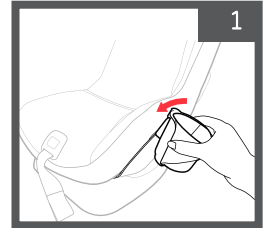

إزالة حشوه الكتف:

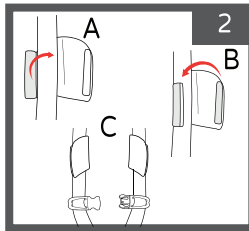

إزالة حشوه الكتف.

أعد توصيل الوسادات حول الأشرطة (A) وأغلقها (B). تأكد من وضعها في الشكل (C).

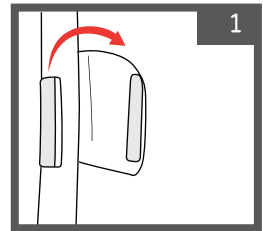

إزالة حشوه الكتف.

افتح الازمقات وقم بإزالتها (كما هو موضح في الشكل).

إزالة تنجيد الكرسي:

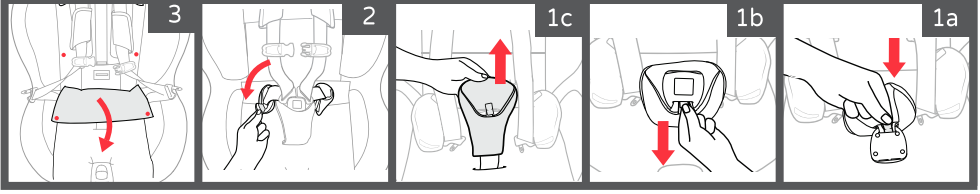

حدد علامة اللسان في تنجيد حزام الفخذ وادفعه عبر مشبك الحزام (1a). اسحب علامة اللسان خلال الجزء الأمامي من مشبك الحزام (1b) ، وقم بإزالة الحشوة الفخذ (1c). فتح الأشرطة ، وإزالة المرصاه من على الحشوة (2) - (في بعض الطرز) ، وفتح المقبض في أسفل الكرسي وسحب المفروشات (3).

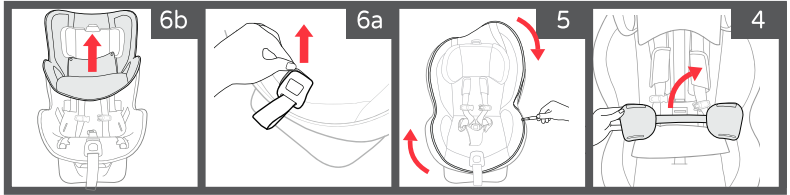

قم بفتح غطاء حزام الخصر (4) - (في بعض الطرز) ، وحدد موقع السوستة في الجزء العلوي من الكرسي وافتحه بالكامل (5). اسحب الحشو من خلال مقبض ضبط الشريط (6 أ) ، واسحب الحشوة (6 ب) الى الخارج. لإعادة تثبيت غطاء المقعد ، كرر الخطوات بالترتيب المعاكس. يرجى ملاحظة: لا تستخدم مقعد دون غطاء!

إزالة حزام الفخذ:

تحذير: لا تستخدم مقعد أمان في حالة عدم تثبيت حزام الفخذ.
تحذير: لا تستخدم حزام الأمان في حالة تلف / فقدان بعض أشرطة الأمان.

- اسحب الكرسي واصطحبه إلى الموضع النوم الأدنى -
الموضع 1.
اضغط على زر الإبزيم في الفخذ ، واسحب حزام
الفخذ لفتح حجرة التخزين (1A).

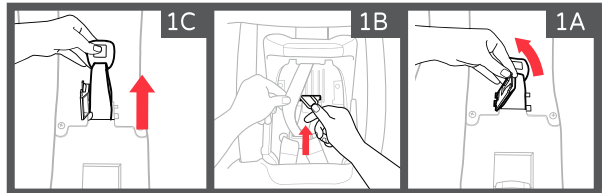

قم بتدوير اللوحة المعدنية قليلاً على الجزء السفلي من الكرسي للعثور على فتحة الحزام (1B) ، واسحب اللوحة من خلال الأخدود أثناء سحب حزام الفخذ للخارج (1C).

إرجاع الشريط ، كرر الخطوات بالترتيب المعاكس وتأكد من تثبيته بشكل صحيح.

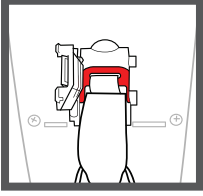

تحذير: لا تتم مطلقاً بإزالة حزام ضبط حزام المقعد عند إزالة حزام الفخذ. تعتمد سلامة طفلك على رباط التعديل الذي تم تثبيته بشكل صحيح.

تعليمات التنظيف:

تحذير: عند تنظيف الإيزيم ، يجب عدم استخدام الأجزاء والأشرطة البلاستيكية الصابون ، التبييض، أو أي منظفات أخرى.

- مواد التجديد - يمكن غسلها باليد أو الغسالة والماء البارد وبرنامج لطيف. لا تجف في مجفف الملابس ، لا تستخدم التبييض ، يجب أن تعلق لتجف.
- غطاء الكتف - غسل اليد بالماء البارد والصابون المعتدل ، يجب تعليقه حتى يجف وعدم استعمال مواد تبييض.
- يمكن تنظيف الأجزاء البلاستيكية بقطعة قماش مبللة وصابون خفيف. لا تستخدم التبييض. تجف بمنشفة جافة.
- حامل الكأس - يمكن غسله في غسالة الصحون فقط على الرف العلوي.
- أحزمة الأمان - يمكن تنظيفها بقطعة قماش مبللة وصابون خفيف. لا تغسل مع غسالة ، لا تستخدم التبييض.
- تأكد من أن الأشرطة جافة تمامًا قبل الاستخدام. إذا كانت الأشرطة متسخة جدًا أو تالفة، فيجب استبدالها.
- شرائح المزلاج - لا يمكن إزالتها ، ويجب تنظيفها باستخدام الإسفنج والماء الدافئ فقط.

- حزام المزلاج يجب التنظيف بالإسفنج والماء الدافئ فقط ، في حالة الاتساخ يجب نقع الحطام المتراكم داخل الإيزيم في كوب من الماء الساخن. تجف في مكان مظلم.

